

ELLIET®

HANDLEIDING

Neo

KEES VAN DER SPEK
TUINMACHINES ★ STOLWIJK



In dit boekje vindt u informatie over het eigenlijk gebruik en onderhoud van de machine. **Lees het aandachtig door en bewaar het op een veilige plaats.**



Gelieve uw **aankoopfactuur** of het ontvangstbewijs samen met dit boekje te bewaren.



Registreer uw aankoop online op **www.elieta.eu**

KEES VAN DER SPEK
TUINMACHINES ★ STOLWIJK



Aandacht: Bij het in dienst stellen van een nieuwe machine moet men voor het verloop van de eerste 5 arbeidsuren de spanning van alle mesbouten controleren. Dit nalaten kan leiden tot het loskomen van een mes. Hierdoor kan die ernstige gevolgschade aan uw nieuwe machine worden veroorzaakt en loopt de bediener een groot gevaar op zwaar letsel of zelfs de dood. ELIET kan bij gevolg niet verantwoordelijk worden gesteld voor de gevolgen van deze nalatigheid, waardoor ook elke aanspraak op garantie vervalt.

© ELIET

Copyright 2009 ELIET. Alle rechten voorbehouden. Alle in dit boekje van ELIET opgenomen teksten, tekeningen, beelden, diagrammen, grafieken,... zijn niet alleen auteursrechtelijk beschermd maar ook door andere intellectuele eigendomsrechten. Niets van deze informatie mag worden gekopieerd voor commerciële doelen of verspreiding, en/of gewijzigd of opnieuw doorgestuurd ('reposted') worden voor andere doelen. Op bepaalde plaatsen in deze handleiding van ELIET is content opgenomen waarvan de auteursrechten de exclusieve eigendom zijn van hun respectieve eigenaars.

1. Inleiding



1.1 Lees de gebruiksaanwijzing

De ELIET machines zijn ontworpen voor een veilig en betrouwbaar gebruik indien ze volgens de beschreven aanwijzingen worden bediend. Lees de gebruiksaanwijzing voor het gebruik van de machine zorgvuldig door. Dit nalaten kan persoonlijk letsel of beschadiging van de apparatuur veroorzaken.

1.2 Identificatiegegevens - ELIET NEO

Noteer de identificatiegegevens van uw machine in de omkaderde ruimtes:

Artikelnummer:

Serienummer:

Bouwjaar:

KEES VAN DER SPEK
TUINMACHINES * STOLWIJK

2. Garantie



2.1 Garantiekaart

Wie aanspraak wil maken op garantie moet de ingevulde garantiekaart binnen de maand na aankoop opsturen naar onderstaand adres:

ELIET EUROPE NV, Diesveldstraat 2, B - 8553 Otegem (België)

Tel. +32 56 77 70 88 - Fax +32 56 77 52 13

REGISTREER UW AANKOOP EVENEENS OP WWW.ELIET.EU

Lees de garantievoorwaarden op de garantiekaart in bijlage.



Ter info:

Technische problemen of breuken ten gevolge van een gebrekkig onderhoud laat elke aanspraak op garantie vervallen. Hoofdstuk 11 toont op een overzichtelijke manier de onderhoudsintervallen en adviseert voor welk onderhoud een erkende dealer dient geraadpleegd te worden.

3. Welkom



Welkom bij de familie van ELIET gebruikers.

Wij danken u voor het vertrouwen dat u in ELIET heeft gesteld en we zijn ervan overtuigd dat u de allerbeste machine heeft gekocht. De levensduur van uw ELIET machine wordt bepaald door de zorg die u aan uw machine besteedt. Als u de instructies en suggesties in deze handleidingen opvolgt, zal uw ELIET machine heel lang in optimale conditie kunnen werken.

Wij verzoeken u deze handleiding aandachtig te lezen alvorens de machine in gebruik te nemen. U voorkomt hierdoor een verkeerde bediening van het toestel. Let in uw eigen belang vooral ook op het hoofdstuk over de veiligheidsvoorschriften. Zelfs als u al vertrouwd bent met het werken met een soortgelijke machine, verzoeken wij u toch deze bladzijden zorgvuldig door te lezen.

ELIET werkt constant aan de verdere ontwikkelingen van alle machines en apparaten; met het oog hierop behouden wij ons dan ook het recht voor dat de leveringsomvang qua vorm, techniek en uitrusting enigszins kan afwijken. De beschrijvingen en technische gegevens in deze handleiding zijn van kracht op het ogenblik van publicatie. Het is mogelijk dat bepaalde tekeningen en beschrijvingen niet van toepassing zijn op uw specifieke machine, maar betrekking hebben op een andere versie van de machine. Wij vragen u dan ook er begrip voor te tonen, dat de teksten en afbeeldingen in deze handleiding niet tot bepaalde aanspraken kunnen leiden. Wanneer u na het lezen van deze handleiding nog verdere vragen heeft, verzoeken wij u contact op te nemen met uw ELIET-dealer. De erkende ELIET dealer in uw buurt kan u vinden op www.eliyet.eu.

ELIET STAAT TOT UW DIENST

Tijdens de kantooruren staat de helpdesk van Eliet steeds tot uw dienst om uw vragen te beantwoorden:

Europese klanten

GMT +1: van 8.00 u tot 18.00 u

Tel: +32 56 77 70 88

Fax: +32 56 77 52 13

Service@eliyet.be

4. Inhoudstafel

1. Inleiding	3
1.1 Lees de gebruiksaanwijzing	3
1.2 Identificatiegegevens - ELIET NEO	3
2. Garantie	3
2.1 Garantiekkaart	3
3. Welkom	4
4. Inhoudstafel	5
5. Veiligheidsaanduidingen	7
5.1 Ter info	7
5.2 Let op	7
5.3 Waarschuwing	7
6. Belangrijkste onderdelen	8
6.1 Algemeen overzicht	8
6.2 Motor	9
6.3 Opstelling	10
7. Veiligheidsvoorschriften	11
7.1 Veiligheidsboodschappen.....	11
7.2 Veiligheidsvoorzieningen	15
7.3 Veiligheidsvoorschriften.....	17
7.3.1 Algemene veiligheidsvoorschriften	17
7.3.2 Voorzichtig en behoedzaam gebruik.....	18
7.3.3 Verantwoordelijkheid van de gebruiker	19
7.3.4 Persoonlijke beschermingsmiddelen (PMB)	19
7.3.5 Gevaren zone	20
7.3.6 Regelmatig onderhoud.....	21
7.3.7 Grenzen van de machine	21
7.3.8 Richtlijnen eigen aan elektrische machines	22
8. Taken van de dealer	25
9. Gebruiksaanwijzing	29
9.1 Voorafgaande controles	29
9.2 Voorbereiding van de werkplek.....	29
9.3 Het starten en stoppen van de motor	30
9.3.1 Het starten van de motor	30

9.3.2 Stoppen van de motor.....	31
9.4 Werken met de machine	32
9.4.1 Voor de aanvang van het werk	32
9.4.2 Tijdens het werk	32
9.5 Ledigen van de opvangbak.....	36
9.6 Na het afslaan van de motor	38
10. Transport van de machine	39
11. Onderhoud	42
11.1 Algemeen	42
11.2 Onderhoudschema's.....	43
11.2.1 Bijzonder onderhoud	43
11.2.2 Periodiek onderhoudsschema.....	44
11.3 Reinigen van de machine	45
11.3.1 Het belang van het reinigen.....	45
11.3.2 Wat houdt reinigen in ?	46
11.4 Onderhoudsprocedures.....	48
11.4.1 Routinecontrole van de messen	48
11.4.2 Slijpen van de messen.....	50
11.4.3 Omkeren en vernieuwen van de versnippermessen.....	52
11.4.3.1 Werkwijze voor het omkeren van de messen	52
11.4.3.2 Werkwijze voor het vervangen van de messen.....	55
11.4.4 Smeren of vervangen nylonlager.....	57
11.4.5 Vervangen van bevestigingsschroef van doorkijkvenster.....	59
12. Opbergen van de machine.....	61
13. Technische fiche.....	63
Bijlagen:	64
B1 Samenvouwen van machine naar opbergstand	64
B2 Openen en sluiten van de versnipperkamer	68
B3 Demonteer de messenas	71
B4 Ompolen krachtstroom stekker	73
B5 Onderhoudschema.....	74
B6 Lijst met aanhaalmomenten.....	75
B7 Risico analyse.....	76
B8 Probleem diagnose.....	77
B9 CE-Conformiteitsverklaring	79
B10 Garantievoorwaarden	80

5. Veiligheidsaanduidingen

ELIET kan onmogelijk elke situatie voorzien waarin een risico of gevaar kan optreden. De waarschuwingen in deze handleiding, de stickers op de machine zijn daarbij dan ook niet allesomvattend. Al is het minimaal, er blijft steeds een restrisico. Als je als gebruiker een werkwijze, handeling of techniek toepast die niet expliciet door ELIET wordt aanbevolen, zorg er dan toch voor dat dit geen gevaar oplevert voor derden.



In de handleiding worden een aantal symbolen ("Ter info", "Let op", "Waarschuwing") gebruikt om extra informatie te geven en om op gevaren te wijzen.

5.1 Ter info



Ter info:

Dit symbool wordt gebruikt om uw aandacht te vestigen op speciale informatie en/of handelingen of geeft aan dat elders meer informatie betreffende het onderwerp kan gevonden worden.

5.2 Let op



Let op:

Hiermee worden veilige gebruiksgewoonten voorgesteld. Dit om verkeerde handelingen te voorkomen die kunnen leiden tot persoonlijk letsel of tot schade aan de machine.

5.3 Waarschuwing



Waarschuwing:

Bij deze vermelding wordt u gewezen op een acuut gevaar waarmee in die bepaalde omstandigheden rekening moet worden gehouden. Wees dus alert, om eigen veiligheid te garanderen.

Deze veiligheidsboodschappen kunnen enkel waarschuwen maar kunnen het gevaar niet uitschakelen. Gezond verstand en juiste naleving van de richtlijnen van de handleiding zijn essentieel om accidenten te voorkomen.

6. Belangrijkste onderdelen

Om de inhoud van dit instructieboekje goed te begrijpen is het belangrijk om vertrouwd te raken met de terminologie die bij de beschrijving wordt gebruikt. Dit hoofdstuk verwijst naar een reeks onderdelen en noemt ze bij naam. Het is raadzaam de machine vooraf eens goed te bekijken om een beter inzicht te krijgen in de beschrijvingen die in deze handleiding zijn opgenomen.

6.1. Algemeen overzicht

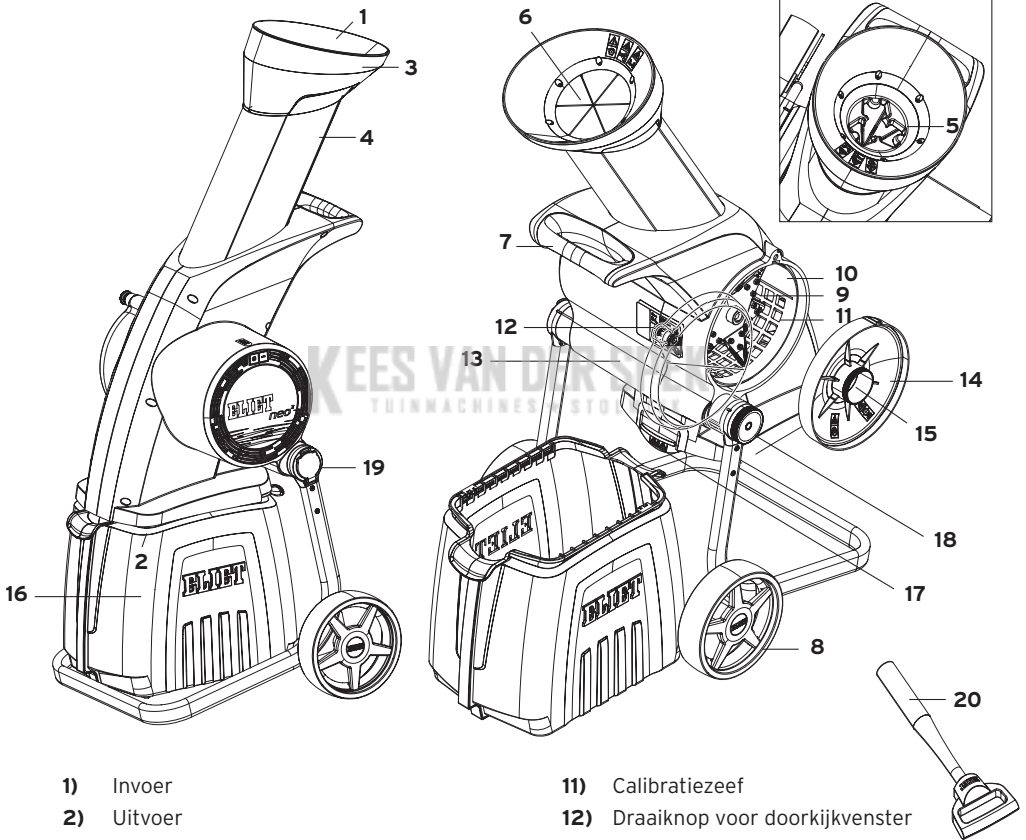

- | | |
|---------------------------------|------------------------------------|
| 1) Invoer | 11) Calibratiezeef |
| 2) Uitvoer | 12) Draaiknop voor doorkijkvenster |
| 3) Invoertrechter | 13) Doorkijkvenster |
| 4) Invoerschacht | 14) Maalkamerdeksel |
| 5) Draaibare invoerrestrictie* | 15) Nylonlager |
| 6) Anti-projectieflappen | 16) Opvangbak |
| 7) Handgreep transport | 17) Schuifslot van opvangbak |
| 8) Wielen | 18) Draaiknop voor scharnier |
| 9) Messenas | 19) Scharniergewrichten |
| 10) Maalkamer (versnipperkamer) | 20) Pook* |

6.2 Motor

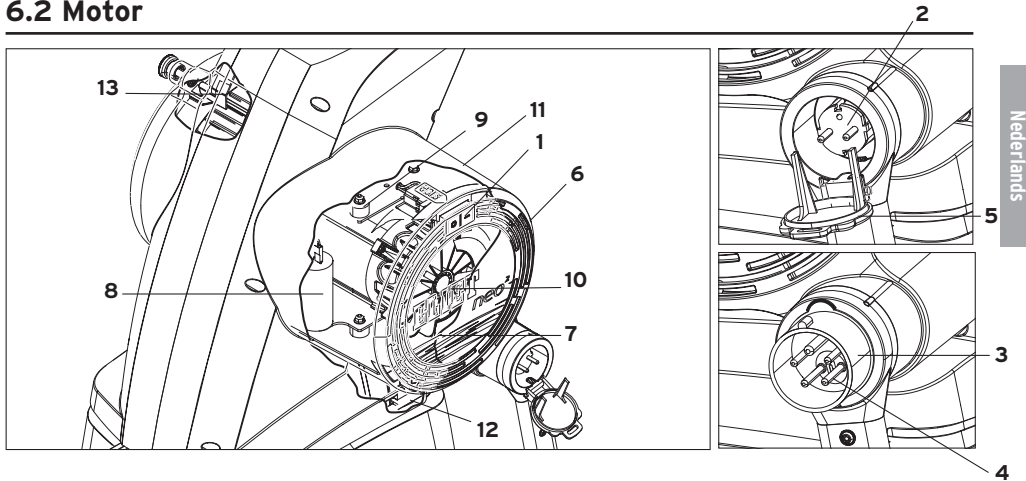

- | | |
|----------------------------------|--|
| 1) Start en stopknop | 11) Motorbehuizing |
| 2) Stekker 230V** | 12) Veiligheidschakelaar opvangbak |
| 3) Stekker 380V*** | 13) Veiligheidschakelaar doorkijkvenster |
| 4) Fase-omkeerfunctie*** | |
| 5) Stekkerafdekklepe ** | * (enkel van toepassing op NEO) |
| 6) Aanzuigrooster voor koellucht | ** (enkel op NEO en NEO ²) |
| 7) Ventilator | *** (enkel op NEO ³) |
| 8) Condensator** | |
| 9) Motorophanging | |

KEES VAN DER SPER
TUINMACHINES * STOLWIJK

De machine kan licht afwijken van de afbeelding.



Ter info:

Als in de handleiding de termen voor, achter, links en rechts gebruikt worden, dan is dit steeds gezien vanuit het standpunt van de bediener die aan de versnipperaar staat aan de kant van de handgreep voor transport en naar de invoertrechter kijkt.

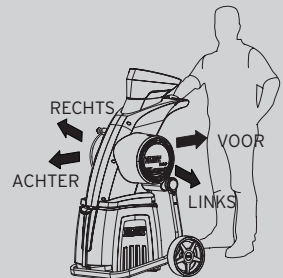

Ter info:

Uw ELIET dealer staat tot uw dienst voor onderhoud of advies zodat uw ELIET machine altijd in optimale staat blijft. U kan bij hem terecht voor originele ELIET onderdelen en smeermiddelen. Deze onderdelen zijn vervaardigd volgens dezelfde strenge nauwkeurigheid en vakbekwaamheid als de originele uitrusting. (zoek de dichtstbijzijnde dealer op www.eliet.eu)



Let op:

Voor uw eigen veiligheid mogen op de ELIET machines enkel originele onderdelen worden gemonteerd. De lijst van originele vervangonderdelen en hun bestelcode kan u steeds online raadplegen op www.elieta.eu

6.3 Opstelling

De machine kan zich bevinden in twee opstellingen.

1. Werkopstelling

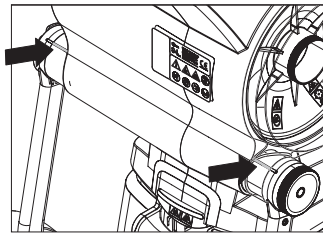
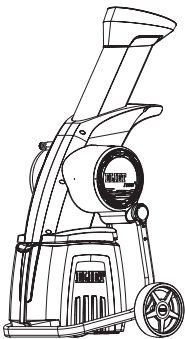

Hierbij steunen de wielen en het buisgestel op de grond. De behuizing (het bovenlijf) van de machine staat recht in het verlengde van de buisgestel, en de lijnmarkering op het scharniergewricht en de behuizing stemmen overeen. De opvangbak zit in de behuizing geschoven en bevindt zich binnen het buisgestel. Het schuifslot van de opvangbak is naar onder gedrukt. Dit is de enige opstelling waarmee met de machine mag gewerkt worden met de machine te versnipperen of verrijden.

2. Opbergopstelling

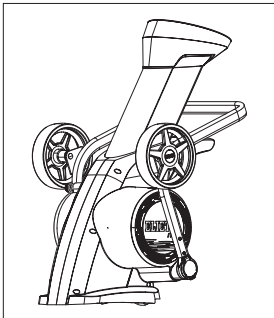

A. Hierbij steunt de behuizing (bovenlijf van de machine) op de grond en is het buisgestel met wielen rond het scharnierpunt verdraaid zodat de behuizing erdoor wordt omsloten. De opvangbak is uit de machine geschoven.

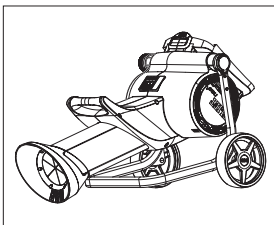

B. Hierbij steunen de wielen en het buisgestel op de grond en is de behuizing (bovenlijf van de machine) naar voor verdraaid zodat de trechter op de grond rust. De opvangbak is uit de machine geschoven.

**Let op:**

Deze twee opstellingen **dienen enkel voor het opbergen of vervoeren van de machine**. Er zal nooit worden gewerkt met een machine in opbergopstelling.

Geen enkele andere opstelling wordt door ELIET erkend als zijnde veilig.

ELIET verbiedt de gebruikers om deze machine in een andere dan de hierboven beschreven opstellingen te gebruiken, te verrijden, te transporteren of op te bergen.

7. Veiligheidsvoorschriften



7.1 Veiligheidsboodschappen:

De veiligheidsboodschappen zijn via stickers of reliëfbeeldingen op goed zichtbare plaatsen op de machine aangebracht. Neem nota van de pictogrammen en waarschuwingsboodschappen die hier zijn vermeld.

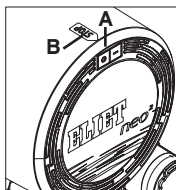

A. De startknop is uitgevoerd in groene kleur, en is voorzien van het teken "I" wat universeel bekend is voor "aan". De stopknop is uitgevoerd in rode kleur en is voorzien van het teken "O" wat universeel bekend staat voor "uit".

B. Bovenop de cilindervormige behuizing is een pijl voorzien met daarin het woord "STOP". De punt van de pijl, wijst aan waar de stopknop zich bevindt in het kopvlak van de motorbehuizing. Zo kan de bediener, in een noodsituatie, de locatie van de knop vinden zelfs al ziet hij vanuit zijn positie de schakelaar niet.

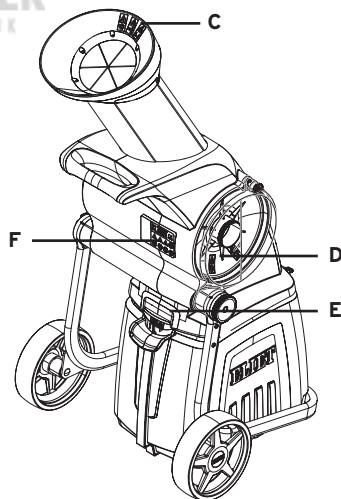



C. Vooraan in de invoertrechter, en steeds in het gezichtsveld tijdens het werken, zijn drie paar pictogrammen als reliëf aangebracht. Deze pictogrammen wijzen op gevaren die om en bij de invoertrechter reëel zijn.

Dit pictogram waarschuwt voor het gevaar van de draaiende messen aan het eind van de invoertrechter.



Dit pictogram waarschuwt expliciet voor het gevaar op snijwonding aan de handen, en verbiedt met de handen in de invoeropening te grijpen. De handen kunnen door het messensysteem naar binnen getrokken worden.



Dit pictogram waarschuwt expliciet voor het gevaar op projectie (door terugvliegende snippers), en het adviseert om voldoende afstand tot de invoeropening te bewaren.

KEES VAN DER SPEK
TUINMACHINES * STOLWIJK

D. Op het maalkamerdeksel zijn twee paar pictogrammen in reliëf aangebracht. Ze zijn zichtbaar via het doorkijkvenster van de maalkamer. Wil men de maalkamer open maken dan komen deze pictogrammen zeker in het aandachtsveld.



Dit pictogram verplicht de operator, wanneer hij onderhoud aan de messensysteem wil uitvoeren, om uit voorzorg steeds de machine uit te schakelen en de stroomstekker uit de machine los te trekken. Dit is om te verhinderen dat tijdens het onderhoud waarbij de bediener zijn handen bij de messen heeft, de machine ongewenst zou kunnen opstarten.



Dit pictogram wijst op het gevaar van snijwonden aan de handen, en verplicht te wachten tot de messen volledig tot stilstand zijn gekomen alvorens het maalkamerdeksel te openen. Na het uitschakelen van de motor blijven de messen door de inertie nog even nadraaien, dit is een gevaarlijke situatie waarvoor hier wordt gewaarschuwd.

E. Op het schuifslot van de opvangbak staan twee pictogrammen in reliëf afgebeeld. Bij het plaatsen van de opvangbak in de machine of bij het bedienen van het schuifslot, zijn deze pictogrammen goed zichtbaar.



Dit pictogram waarschuwt voor het gevaar op snijdwonden aan de handen. De opvangbak is namelijk de afdichting en afscherming van de uitvoerzijde van de machine. Bij het wegnemen van deze opvangbak kan men zich mogelijks via de uitvoerzijde aan de messen verwonden.



Dit pictogram waarschuwt voor het gevaar voor rondvliegende projectielen. Aan de uitvoerzijde vliegen snippers uit de machine. De opvangbak beschermt de bediener en derden tegen deze projectie. Bij het uitschuiven van de opvangbak neemt men ook deze bescherming weg. Vandaar ook het advies om de opvangbak te vergrendelen met het schuifslot om te vermijden dat dit ongewenst gebeurt.

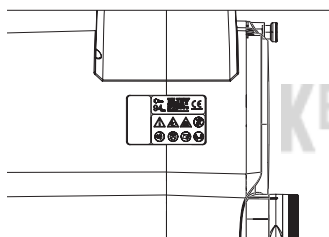

F. Deze sticker is aan de achterkant van de machine gekleefd en is vanuit de transport en werkpositie van de operator steeds zichtbaar. Hij groepeert een aantal belangrijke veiligheidsboodschappen en informatie over machine en fabrikant:

Een aantal veiligheidsvoorschriften worden gesymboliseerd d.m.v. iconen:



1. Men dient de handleiding te lezen en te kennen voor men met de machine werkt.



2. Men dient de gepaste veiligheidskledij te dragen als men met de machine werkt (handschoenen, bril, gehoorbeschermers).



3. Men zal derden steeds op veilige afstand houden van de machine (3 m). Verder wijst de sticker, door middel van iconen, nadrukkelijk op de aanwezigheid een aantal belangrijke gevaren:



4. Er bestaat een reëel gevaar voor zware verwonding met blijvend letsel aan de handen. Steek nooit je handen in de invoeropening van de invoertrechter.



5. Er bestaat een reëel gevaar voor zware verwonding met blijvend letsel aan de ogen of in het gezicht door projectie van snippers. Druk dus nooit de anti-projectflappen open terwijl men zich boven de invoertrechter bevindt.



6. De machine mag nooit ingezet worden bij vochtige weersomstandigheden en regen, of blootgesteld worden aan directe waterslag.



Deze sticker is tevens de drager van identiteitlabel van de machine die volgende gegevens bevat:

- bouwjaar
- vermogen
- model
- gewicht
- typenummer
- gegarandeerd A gewogen geluidsvermogen
- serienummer

Bovendien draagt de sticker de bedrijfsinformatie van de constructeur. De sticker draagt het bewijs van conformiteit met de Europese norm onder vorm van een CE Label. In overeenstemming met de Europese richtlijn 2000/14 EG geeft de sticker aan wat het gegarandeerde geluidsvermogen (LWA) van de machine is in dB(A). Deze belangrijke sticker heeft Art.nr. BQ501 220 040 en dient te worden vervangen in geval van beschadiging of onleesbaarheid.

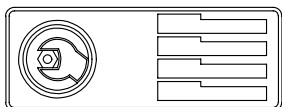

7. Deze sticker is bijgeleverd bij de machine en dient door de operator op een zichtbare plaats op zijn machine te worden gekleefd met de boodschap in zijn landstaal: Hij herinnert de gebruiker nadrukkelijk om binnen inlooperperiode van 5 uur na het plaatsen van nieuwe messen of het omkeren van gebruikte messen, dat de mesbouten steeds moeten worden gecontroleerd op spanning. Dit geldt eveneens voor de eerste 5 draaiuren na het in dienst stellen van de machine. Aanhaalmoment is: 10 Nm. (Art.nr.: BQ 505.010.160)



Let op:

Veiligheidsstickers of onderdelen met veiligheidsinformatie die door gebruik of schoonmaken beschadigd zijn, onleesbaar geworden of verwijderd zijn dienen onmiddellijk vervangen te worden. Stickers en onderdelen zijn te verkrijgen bij uw erkende ELIET dealer.

- Sticker: BQ 501 220 040
- Maalkamerdop: BR 930 010 050
- Invoertrechter: BR 930 010 120
- Schuifslot: BR 930 010 100

7.2 Veiligheidsvoorzieningen

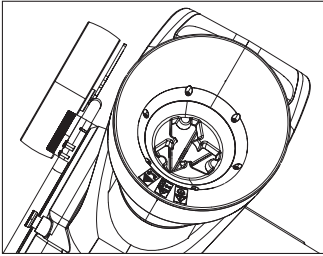

Invoerrestrictie:

Op het model NEO is een inzetstuk voorzien dat de invoeropening beperkt om te verhinderen dat de gemiddelde gebruiker met de handen ongewenst in contact kan komen met het versnippermechanisme. Deze invoerrestrictie is ontworpen volgens de voorschriften van de Europese veiligheidsnorm. Het blijft ten strengste verboden de handen in deze invoeropening te steken.



Waarschuwing:

Het is ten strengste verboden deze invoerrestrictie te verwijderen. ELIET doet afstand van elke aansprakelijkheid voor ongevallen die ten gevolge hiervan kunnen gebeuren.

Invoertrechter:

Bij de modellen NEO² en NEO³ is de invoerhoogte en de lengte van de invoerschacht ontworpen volgens de Europese veiligheidsvoorschriften om te verhinderen dat de gemiddelde bediener ongewild met de messen in contact kan komen. Uit voorzorg verbiedt ELIET de operator om zijn arm verder dan de elleboog, in de invoeropening te brengen.

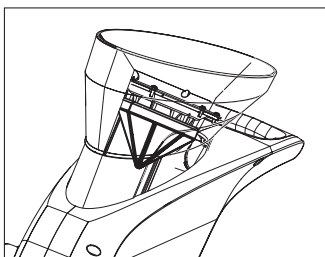
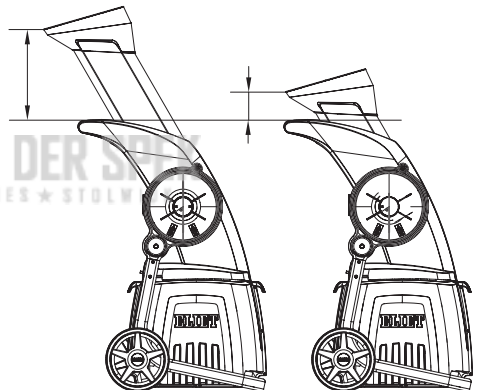

Anti-projectieflappen:

De rubber flappen die in de invoeropening gemonteerd zijn, moet de bediener beschermen tegen terugvliegende houtsnippers. Hun positie en vorm zorgen dat flappen het ingevoerde groenafval maximaal omsluiten om de opening waarlangs snippers kunnen terugvliegen te minimaliseren. Het is ten strengste verboden om deze flappen open te drukken bij een machine in werking.

Materiaalkeuze:

Met de keuze voor hoog technologische composietkunststoffen waaruit de machine is gebouwd, streeft ELIET naar duurzaamheid en biedt bovendien een garantie voor de veiligheid van de gebruiker bij onvoorzien omstandigheden.

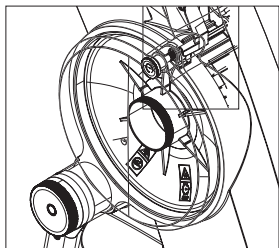

Dubbelwandig venster:

Om toegang te krijgen tot de versnipperkamer moet men een tweeledig venster openen. Voor het openen van de eerste venster, dient men een draaiknop volledig los te draaien. Tijdens het uitdraaien wordt een schakelaar bediend die de motor reeds uitschakelt. De bediener zal de motor slechts opstarten als de twee vensterdelen volledig en correct gemonteerd zijn.

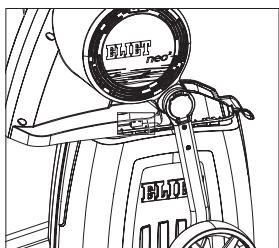

Opvangbak:

De opvangbak schermst de uitvoerzijde van de machine volledig af. Op deze manier kan men via de uitvoerzijde niet ongewenst in de messen grijpen. Tevens beschermt de opvangbak de operator voor het gevaar van wegvliegende snippers aan de uitvoerzijde. De opvangbak is voorzien van een veiligheidsschakelaar die ervoor zorgt dat de motor wordt uitgeschakeld zodra men de opvangbak uit de machine wil schuiven.

Motorrem:

De motor van de machine is voorzien van een motorrem. Zodra de stroomtoevoer wordt onderbroken, wordt de rem geactiveerd zodat motor en messen in minimale tijd tot stilstand komen.

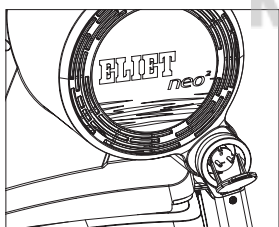

Stekkerklem:

Bij de monofase modellen NEO en NEO² is de afschermklep van de stekker is voorzien van een stekkerklem die na het plaatsen van de stekker een extra drukkracht uitoefent op de stekker zodat de kans verkleint dat deze tijdens het werken vanzelf kan lostrillen.



Veiligheidsset:

Uit bekommernis voor uw veiligheid raadt ELIET ten zeerste het gebruik van persoonlijke beschermingsmiddelen aan. Daarom levert ELIET standaard een veiligheidsset mee met de machine. Deze bevat een veiligheidsbril, gehoorbeschermers en een paar werkhandschoenen.



Let op:

Als onderdelen van deze veiligheidsset defect of verloren zijn, dan adviseert ELIET om voor de aanvang van het volgende werk, nieuwe aan te kopen die voldoen aan de preventienorm.

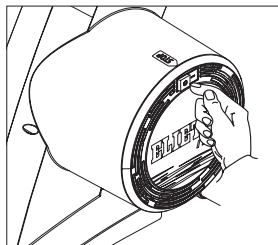

Noodstopfunctie van schakelaar:

Bij het aanschakelen van de machine door de groene startknop in te drukken treed de rode schakelaar naar buiten. Hierbij steekt deze uit ten opzichte van de behuizing zodat hij in een noodsituatie heel eenvoudig als een noodstop in een reflexbeweging kan worden ingedruwd.

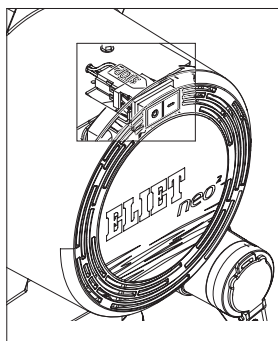

Thermische beveiliging:

Dit veiligheidscontact beschermt de wikkelingen in de elektromotor tegen verhitting bij overbelasting. De motor zal enkel weer aanslaan als na een korte afkoelperiode, actief op de startknop wordt gedrukt.

Hoofdschakelaar met nulspoelspanning:

Na het activeren van een veiligheid of na het wegvallen van stroom zal bij herstel de motor nooit vanzelf weer op gang komen. De operator moet hiertoe steeds het commando geven door op de startknop te drukken.

KEES VAN DER SPEK
TUINMACHINES ★ STOLWIJK

7.3 Veiligheidsvoorschriften

7.3.1 Algemene veiligheidsvoorschriften

- Gedurende de volledige levensduur van de machine zal de handleiding door de eigenaar bewaard worden. Ze dient als naslagwerk voor de gebruiker zodat deze steeds de machine volgens de juiste voorschriften zou kunnen gebruiken en onderhouden. Grijp steeds terug naar de handleiding zodra er enige twijfel ontstaat in verband met een uit te voeren handeling.
- Indien de voorschriften uit deze handleiding niet duidelijk zijn, aarzel niet om uitleg aan uw Eliet dealer te vragen. Tevens staat de ELIET helpdesk tijdens de kantooruren steeds tot uw dienst om uw vragen te beantwoorden: (EU +32 56 77 70 88).
- Sla even het hoofdstuk dat bestemd is voor de dealer na (Zie: Hoofdstuk 8) en controleer meteen of de machine u werd afgeleverd volgens de voorschriften.
- Laat u na de aankoop van de machine steeds onderrichten over het goede gebruik door de verkoper of door een vakkundige.
- Tijdens het werken met de ELIET machine moeten alle veiligheidsvoorschriften in acht worden genomen! Lees aandachtig alle aanwijzingen betreffende het gebruik van de machine grondig door. Al de aanwijzingen staan in het teken van uw persoonlijke veiligheid.

- Neem ter voorkoming van ongevallen steeds de geldende voorschriften van de arbeidsinspectie in acht.
- Neem notie van alle veiligheidsboodschappen die op de machine aanwezig zijn onder de vorm van stickers of pictogrammen.
- De oorspronkelijke uitvoering van de machine zal onder geen beding gewijzigd worden zonder de uitdrukkelijke en geschreven toestemming van ELIET EUROPE NV (België).

7.3.2 Voorzichtig en behoedzaam gebruik

- Deze machine dient om takken, snoeihout, bladeren en allerhande organisch tuinafval te versnipperen. De machine zal dan ook uitsluitend voor deze toepassing gebruikt worden.
- Versnipperen is een fysieke zware inspanning, men zal dus regelmatig rustpauzes nemen en voldoende voeding en drinken tot zich nemen.
- Het is afgeraden aan personen met hartproblemen, evenwichtsstoornissen om met de machine te werken.
- Denk na bij elke manipulatie die u met de machine uitvoert. Laat u niet verleiden om uit gewoonte onoplettend te worden. Handel nooit impulsief of reflexmatig.
- Ondanks de uitgebreide veiligheidsvoorzieningen, zoek zelf het gevaar niet op. (lees in bijlage 7 een indicatieve lijst van gevaren na)
- Werk nooit met een machine die niet volledig is geassembleerd. Controleer de afwerking van de machine volgens de voorschriften van deze handleiding.
- Het is verboden te werken zonder invoertrechter of zonder invoerrestrictie (op NEO) of zonder anti-projectieflappen.
- Het is verboden te werken zonder maalkamerdeksel.
- Het is verboden te werken zonder opvangbak.
- Het is verboden met versnipperaar te werken in een andere positie dan zijn werkpositie. (zie § 6.3)
- Gebruik nooit de versnipperaar waarvan beide wielen niet zijn gemonteerd.
- Gebruik nooit een opstap of verhoog voor het invoeren van groenafval in de trechter.
- Werk niet constant op de maximale takdiameter van 30 mm (35 mm NEO² en NEO³). Als richtlijn geldt dat maximaal 10% van het te verwerken materiaal, een takdikte groter dan 25 mm (30 mm NEO² en NEO³) mag hebben.
- Versnipper nooit bevroren takken.
- Het is verboden brandende voorwerpen in de machine te werpen (vb. sigaret, houtskool...)
- Vermijdt invoer van vreemde materialen. (touwen, steen, metaal, kunststof, textiel)
- Om deontologische redenen distantieert Eliet zich volledig van het versnipperen van dieren en levende organismen met behulp van zijn machines.
- Het is uitgesloten metalen gereedschap te gebruiken om het groenafval door te schuiven in de invoertrechter. Bij het model NEO is een plastic pook bijgeleverd. Deze kan voor andere modellen NEO² en NEO³ worden besteld onder artikelcode MA 001 001 032
- Leg nooit gereedschap in de invoertrechter.
- Werk nooit in omstandigheden waar de lichtintensiteit minder dan 500 Lux bedraagt.
- Werk steeds op een stabiele en vlakke ondergrond.
- Werk nooit als de machine onder een helling staat.
- Werk nooit bij regenweer en voorkom directe waterslag op de machine die onder stroom staat.

- Voorkom elektrocutie: werk nooit met de voeten in het water of met natte handen of voeten.
- Probeer nooit een instelling aan de machine te veranderen of onderhoud uit te voeren terwijl de motor draait.
- De machine kan ontploffing veroorzaken wanneer men werkt in de directe omgeving van ontvlambare producten, dampen....enz.

7.3.3 Verantwoordelijkheid van de gebruiker

- De persoon die met de machine werkt is verondersteld de veiligheidsvoorschriften te kennen. **Hij draagt de volledige verantwoordelijkheid over de machine met betrekking tot zichzelf en derden.**
- De bediener van deze machine wordt verondersteld over een zekere maturiteit te beschikken wat hem toelaat, op basis van gezond verstand, beslissingen te nemen.
- Minderjarigen mogen de machine niet bedienen. Dit geldt echter niet voor jongeren boven de 16 jaar, die onder toezicht van een ervaren gebruiker de machine leren bedienen.
- Mindervaliden mogen de machine enkel onder begeleiding gebruiken.
- Kinderen (<16 jaar) en dieren moeten buiten bereik (>3 m) van de machine gehouden worden.
- ELIET raadt aan de machine niet uit te lenen. Gebeurt dit toch, leen deze dan enkel aan personen die vertrouwd zijn met de machine. **Wijs de gebruiker steeds op de mogelijke gevaren, en verplicht hem de handleiding door te nemen alvorens de machine te gebruiken.** (In bijlage 7 vindt u een indicatieve lijst van gevaren)
- Met deze machine mag enkel gewerkt worden wanneer men goed uitgerust is, dus in een goede lichamelijke conditie verkeert. Als men door het werken vermoeid raakt, moet men op tijd een rustpauze nemen. Na gebruik van alcohol of verdovende middelen, mag niet met deze machine worden gewerkt.
- De gebruiker heeft de verplichting een lijst aan te leggen waarop het aantal werkuren wordt geregistreerd. Zo kan men het repetitieve onderhoudsschema voor de machine correct opvolgen.

7.3.4 Persoonlijke beschermingsmiddelen (PMB)

- Voor het werken met deze machine moet de kleding aangepast zijn. Hiermee wordt bedoeld kledij die het gehele lichaam bedekt, sterke handschoenen en gesloten schoenen met slipvrije zool.
- De kledij zal nooit los gedragen worden (een sjaal bvb, is uit den boze). Als de bediener lang haar heeft zal hij dit in een paardenstaart dragen en het samenhouden door een pet of hoofdband.
- Voor het beschermen van de meest gevoelige zintuigen, beveelt Eliet gehoorbeschermers en een werkbril aan.
- Bij het dragen van gehoorbeschermers zijn meer aandacht en voorzichtigheid geboden, omdat gevaaraankondigende geluiden (zoals geschreeuw, signaaltonen...) slechts beperkt hoorbaar zijn.
- ELIET raadt het gebruik van 'Walkman' of draagbare MP3-speler tijdens het werken af.
- Bij het versnipperen kan stof geproduceerd worden. Worden uw luchtwegen geïrriteerd door dit stof raadt Eliet aan een stofmasker te dragen volgens de norm: 89/686/EC.

7.3.5 Gevaren zone

- Laat tijdens het werken nooit derden toe in de gevarenzone die zich uitstrekt tot 3 m rond de machine.
- Om als bediener het groenafval in de trechter in te voeren staat men bij voorkeur aan de achterkant. Buig niet over de invoertrechter, zo blijft men buiten het projectieveld van snippers die mogelijk tussen de anti-projectieflappen toch naar buiten kunnen vliegen.
- Werk steeds met beide vensterelementen gesloten.
- Werk nooit zonder opvangbak, en vergrendel (schuifslot) deze steeds tijdens het werken.
- Contact met bewegende delen kan verwonding of schade veroorzaken. Hou dus handen, voeten of losse kledingstukken weg van bewegende delen.
- Men zal de machine enkel in zijn normale werkopstelling bedienen: dit betekent de positie waarbij beide wielen en het buisgestel stevig op de grond steunen en de markeerlijnen van scharnier en behuizing overeenstemmen. (lees § 6.3)
- Het is uitgesloten tijdens het versnipperen de machine te kantelen om zo de standaard invoerhoogte te verlagen.
- Neem geen risico, komt iemand binnen de gevarenzone stop dan onmiddellijk de motor. (lees § 9.3.2 uitschakelen van de motor)
- Kinderen en dieren moeten buiten het bereik van de machine gehouden worden.
- Bij het verlaten van de machine moet de motor uitgeschakeld en de machine van het stroomnetwerk losgekoppeld worden.
- Zodra de motor draait, zal de bediener zijn volledige aandacht aan de bediening van de machine besteden.

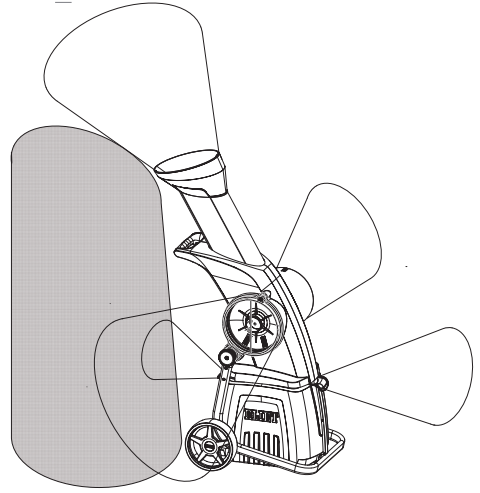

7.3.6 Regelmatig onderhoud

- Periodiek onderhoud is onontbeerlijk. Volg daarom strikt het onderhoudsschema van deze handleiding (zie § 11.2.2).
- Leg een onderhoudsregister aan waarin u gedetailleerd het uitgevoerde onderhoud bijhoudt.
- Controle van de messen op scherpte is essentieel voor de goede werking van je machine. Slijp de messen tijdig bij (lees § 11.4.2).
- Binnen inlooperperiode van 5 uur na het plaatsen van nieuwe messen of het draaien van gebruikte messen, moet men steeds de mesbouten controleren op spanning. Dit geldt eveneens voor de eerste 5 uren bij het in dienst stellen van de machine.
- Regelmatige reiniging van de machine is noodzakelijk. Hou vooral de luchttoevoer voor ventilatie van motor vrij. Hierdoor voorkomt men oververhitting en gevolgschade aan de machine.
- Wanneer door slijtage of door breuk onderdelen vervangen moeten worden, wendt u daarvoor steeds tot uw ELIET dealer en vraag er originele ELIET wisselstukken. Het is belangrijk voor uw eigen veiligheid. (zoek de erkende ELIET dealer in jouw buurt op www.eliyet.eu)
- De lijst van originele vervangonderdelen en hun bestelcode kan u steeds online raadplegen op www.eliyet.eu.
- Wanneer men barsten of breuklijnen of in het doorkijkvenster vaststelt zal men dit onverwijld vervangen. (Art. nr. BR 930 010 050, BR 930 010 070)
- Reparatie en onderhoudswerken mogen enkel uitgevoerd worden met stilstaande motor en losgekoppelde stekker. Wacht steeds tot de messen volledig uitgedraaid zijn alvorens enig welke actie uit te voeren.
- Draag steeds aangepaste kledij voor het uitvoeren van onderhoud.

7.3.7 Grenzen van de machine

- De takdiameter die ELIET voor dit model als maximaal voorschrijft bedraagt 30 mm (NEO) en 35 mm (NEO² en NEO³). In het belang van uw eigen veiligheid en voor een lange levensduur van uw machine is het verboden deze diameter te overschrijden.
- Bij lage temperaturen of vorst, zal men de versnipperaar slechts tot 70 % van zijn maximale capaciteit belasten.
- De NEO heeft een netto gewicht van 42 kg (NEO² en NEO³:45 kg). Houdt hiermee rekening bij het transport van de machine.
- De machine zal steeds op een vlakke en effen ondergrond worden ingezet.
- Om reden van stabiliteit zal de machine nooit worden opgesteld onder helling de onderstaand waarden overschrijdt:

maximale helling voorwaarts:	NEO: 20°	NEO ² /NEO ³ : 18°
maximale helling achterwaarts:	NEO: 12°	NEO ² /NEO ³ : 10°
maximale helling zijwaarts links:	NEO: 15°	NEO ² /NEO ³ : 13°
maximale helling zijwaarts rechts:	NEO: 10°	NEO ² /NEO ³ : 8°
- De opvangbak heeft een inhoud van 50 L. Men zal deze bij het versnipperen nooit hoger dan de vulopening opvullen.
- Een volle opvangbak met snippers weegt gemiddeld 15 kg
- Gebruik de opvangbak niet voor andere doeleinden, zijn draagvermogen is beperkt tot 50kg.

7.3.8 Richtlijnen eigen aan elektrische machines

Voor een machine uitgevoerd met een elektromotor moeten bijkomend de volgende richtlijnen in acht worden genomen:

A. Eigen aan NEO en NEO²

Hierna de specifieke eigenschappen van de motor:

NEO:	230 V	50 Hz	P : 2500 W	In : 12.0 A	cos φ : 0.91	n : 2770 t/min	Condensator : 30 μF
NEO ² :	230 V	50 Hz	P : 3000 W	In : 13.6 A	cos φ : 0.96	n : 2820 t/min	Condensator : 40 μF
NEO ² (UK/CH):	230 V	50 Hz	P : 2500 W	In : 12.0 A	cos φ : 0.91	n : 2770 t/min	Condensator : 30 μF
NEO ³ :	400 V	50 Hz	P : 3500 W	In : 6.5 A	cos φ : 0.78	n : 2800 t/min	

- De motoren zijn voorzien voor een éénfasig wisselstroomnetwerk (AC) voor spanning van 230 V (frequentie 50 Hz). Controleer de eigenschappen van de stroomvoorziening. Bij gebrek aan informatie hierover raadpleeg uw stroomleverancier of een deskundige.
- De overstrombeveiliging van het stroomnetwerk zal een smeltzekering of automaat hebben van min. 13A (in geval van NEO) en min. 16A (in geval van NEO²). De overstrombeveiliging moet een reactiesnelheid hebben volgens curve C.
- Stroomnetwerken met hogere bescherming (overstromzekering <13A) kunnen de goede werking van de machine verstoren door veelvuldig uitslaan.
- Zorg ervoor dat op de stroomkring waarin de machine wordt bij geschakeld geen andere toestellen zijn aangesloten met hoog vermogen. Schakel andere toestellen uit of sluit ze aan op een andere stroomkring.
- Vermijd elektrocutie: werk daarom steeds met een driedraads verlengsnoer (3 x 2,5 mm²: L1,L2, aarding) waarvan de stekker een aarding heeft.



- Men zal nooit een verlengsnoer gebruiken dat langer is dan 20m.
- De stekker die op de machine wordt aangesloten moet overeenstemmen met de uitvoering zoals in onderstaande specificatie:
- Duitsland, België, Nederland, Frankrijk, Italië, Spanje, Oostenrijk: Type E & F CEE 7 (vrouwelijk)
- Verenigd Koninkrijk: Type G BS 1363 (vrouwelijk)
- Zwitserland: Type J SEV 1011 (vrouwelijk)

B. Eigen aan NEO³

Hierna de specifieke eigenschappen van de motor:

NEO³: P: 3500 W In: A

- De motoren zijn voorzien voor een driefasig wisselstroomnetwerk (AC) voor spanning van 400 V (frequentie 50 Hz). Controleer de eigenschappen van de stroomvoorziening. Bij gebrek aan informatie hierover raadpleeg een deskundige.
- De overstrombeveiliging van het stroomnetwerk zal een automaat hebben van 20A. De overstrombeveiliging moet een reactiesnelheid hebben volgens curve C.
- Vermijd elektrocutie: werk daarom steeds met een vijfdrads verlengsnoer (5 x 2,5 mm²: L1,

L2, L3, PE, aarding) waarvan de stekker een aarding heeft.

- Gebruik nooit een verlengsnoer dat langer is dan 20m.
- De stekker die op de machine wordt aangesloten moet overeenstemmen met de uitvoering zoals in onderstaande specificatie:



- Vrouwelijke CE stekker met vijf schachten (L1, L2, L3, PE, aarding) 16A (380 V)

Na het aansluiten van het verlengsnoer zal men de draairichting van de messenas controleren. Indien de draairichting verkeerd is zal men deze ompolen. (lees bijlage 4)

C. Algemeen



Waarschuwing:

Gebruik van een niet aangepast verlengsnoer (draaddikte, lengte en stekkerkwaliteit) kan ernstige schade aan de machine veroorzaken. Dergelijke schade verliest elke aanspraak op garantie.

- De stroomkring waarop de machine wordt aangesloten moet beveiligd zijn met een aardlekschakelaar die uitschakelt bij een lekstroom van maximaal 30 mA.
- De stroomnetwerk van de woning waarop de machine wordt aangesloten moet voorzien zijn van een goede aarding. Laat deze uitmeten door een erkend elektricien.
- De vermogenschakelaar op de machine is voorzien van een geïntegreerde thermische veiligheid. Als door langdurige zware belasting, overbelasting, blokkage of gebrekkige koeling de inwendige motortemperatuur een normwaarde overschrijdt, dan wordt de motor automatisch uitgeschakeld. Laat de motor afkoelen en herstart de motor volgens de beschreven startprocedure (lees § 9.3.1).
- Wij raden aan een verlengsnoer te gebruiken volgens CE-norm die voldoet aan IP65.
- Werk nooit met een verlengsnoer dat teken van beschadiging vertoont. Dit wijst meestal op een reëel risico op kortsluiting of elektrocutie.
- Zorg dat het verlengsnoer niet in de nabijheid ligt van hete of scherpe voorwerpen die tijdens het werken het snoer kunnen perforeren.
- Wanneer de aansluiting gemaakt wordt via een stekkerdoos die buiten is opgesteld, moet deze stekkerdoos voldoen aan de norm IP65.
- Zorg ervoor dat de stekker steeds past in het stopcontact en dat de pinnen van de stekker steeds volledig in de stekkerdoos verdwijnen. Anders is er een reëel gevaar op elektrocutie. Als de stekker niet overeenstemt met het stopcontact, vraag dan een elektricien om de stekker of het stopcontact te vervangen.
- Verwijder nooit een stekker door aan het snoer te trekken. Hierdoor kan een risico op kortsluiting ontstaan.

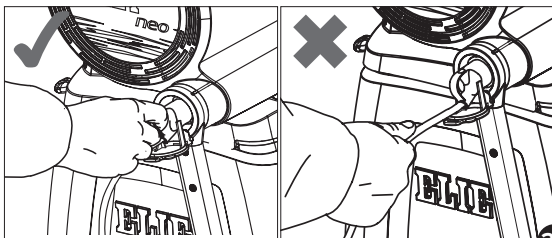

**Waarschuwing:**

Elektrocutie kan optreden door met natte handen een stekker op het stroomnetwerk aan te sluiten.

- Het is verboden de machine in te zetten bij regenweer. Men zal de machine nooit blootstellen aan waterinslag.

**Waarschuwing:**

Elektrische toestellen kunnen kortsluiting veroorzaken als ze bloot gesteld worden aan water en vocht. Hou dus elektrische componenten steeds droog.

**Let op:**

Een elektromotor heeft voldoende koeling nodig. Bij deze machine wordt de elektromotor gekoeld door middel van lucht. Deze lucht komt binnen via de luchtopeningen aan de linkerkant van de behuizing. Houd steeds deze luchtopeningen vrij om verhitting van de motor te voorkomen.

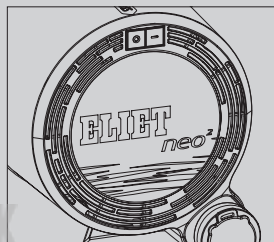

8. Taken van de dealer

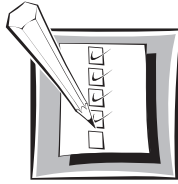

Waarschuwing:

Als ELIET dealer hebt u de **plicht** uw klanten te **onderrichten over de werking van de machine** en tevens te **wijzen op de mogelijke gevaren** die schuilen in het werken met de machine. Samen met de nieuwe eigenaar dient u aandachtig de onderhoudspunten van de machine door te nemen. U dient dit te herhalen tot de nieuwe eigenaar alles volledig begrepen heeft.



Waarschuwing:

Als constructeur wil ELIET er nogmaals op drukken dat de dealer er bij de klanten met klem moet op wijzen dat **binnen de 5 eerste arbeidsuren** alle bouten van de messen nog even strak moeten aangedraaid worden.

**ALLE MESBOUTEN DIENEN OP SPANNING GEBRACHT TE WORDEN
UIT VEILIGHEID NA DE EERSTE 5 ARBEIDSUREN.
(AANHAALMOMENT: 10 NM.)**

Dit nalaten kan ernstige letsel veroorzaken en zelfs de dood tot gevolg hebben. Naast schade aan zijn machine zal de klant ook elke aanspraak op garantie verliezen. Zie lijst van aanhaalmomenten in bijlage.

- ELIET machines worden verpakt conform de gangbare regels die gelden voor een behouden transport. Leveringen zijn steeds af fabriek. ELIET kan dan ook niet verantwoordelijk worden gesteld voor schade die opgetreden is tijdens het transport.
- Merkt men bij receptie van de goederen een beschadiging op aan de verpakking controleer dan steeds uit voorzorg de staat van de machine. Meldt elke afwijking op de leveringsbon alvorens deze af te tekenen voor ontvangst.
- Bij schade aan de machine zal men steeds onmiddellijk na de levering een klacht aan de transportmaatschappij richten.

De machine uit de doos is nog niet volledig gemonteerd. Het is de taak van de dealer deze montage af te maken. Hieronder volgen enkele richtlijnen:

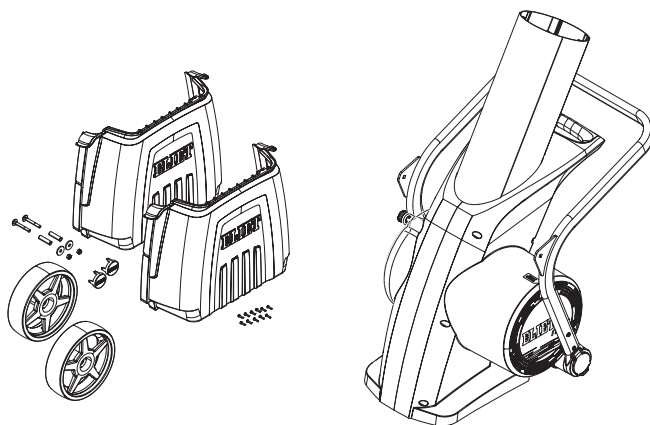

NEO², NEO³

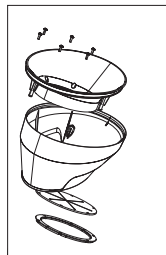

KEES VAN DER SPEK
TUINMACHINES * STOLWIJK

Bij het ontpakken vindt men in de verpakking volgende elementen:

- Machine (NEO, NEO², NEO³)
- 2 wielen (NEO, NEO², NEO³)
- Zakje met bevestigingsmateriaal voor wielen (inhoud: 2 x bout M8x65mm, 2 x Rondsel M8x Ø30 mm, 2 x borgmoer M8, 2 x wielas, 2 x sierkapje) (NEO, NEO², NEO³)
- 2 x helft opvangbak (NEO, NEO², NEO³)
- Zakje met schroeven voor opvangbak (12 x schroef 5mm x 20 kruis) (NEO, NEO², NEO³)
- 1 x Invoertrechter (NEO², NEO³)
- 1 x Anti-projectieflap (NEO², NEO³)
- 2 x steunplaatje (NEO², NEO³)
- Zakje met bevestigingsmateriaal voor invoertrechter (inhoud: 6 x schroef (Ø5 x 20 mm Torx® 20)) (NEO², NEO³)
- Set Persoonlijke Beschermmiddelen (NEO, NEO², NEO³)
- Handleiding + garantiekaart (NEO, NEO², NEO³)
- Pook (NEO)
- Hulpstuk voor demontage messenas (NEO, NEO², NEO³)
- Sticker met herinneringsboodschap voor aanspannen messen (NEO, NEO², NEO³)

Men vangt aan bij de montage van de wielen:

- De wielen worden aan de buitenzijde van het buisgestel gemonteerd.
- Aan het buisgestel zijn twee driehoekige steunen gelast die elk een vierkant gat hebben. Plaats de bout door het gat zodat het vierkant aan de boutkop in het gat past.
- Schuif het buisje over de bout, breng wat smeerstof aan op dit buisje, en schuif vervolgens het wiel met de naaf over het buisje.
- Plaats het rondsel op de bout en draai de bout aan met de bijgeleverde borgmoer M8 (sleutelmaat 13).
- Controleer of het wiel vlot rond draait. (span zo nodig de moer wat minder hard aan).
- Het sierdopje wordt nu in de holte van het wiel geplaatst, zodat de 4 haakjes op het dopje, in de 4 rechthoekige openingetjes schuiven en de sierdop zich vast klemt.
- Herhaal deze procedure voor het tweede wiel.

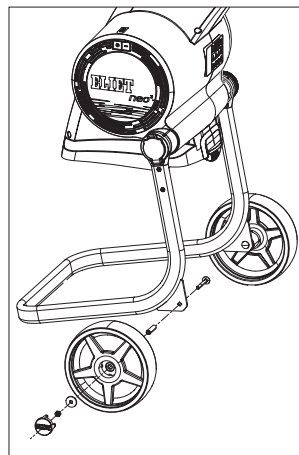

Richt de machine rechtop in haar werkpositie (lees bijlage 1)

Nu kan men de opvangbak monteren:

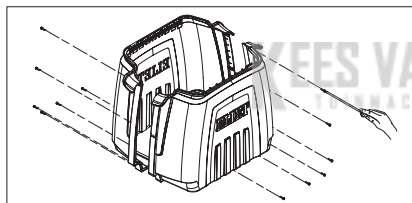

- Plaats de randen van de twee kunststofhelften tegen elkaar. Schuif over de volledige raakzone de tand in de groef zodat de twee helften een bak vormen.
 - Op twaalf plaatsen zijn gaten voorzien waarmee de twee helften door middel van 12 schroefjes op elkaar vastgeschroefd kunnen worden.
- Draai de 12 schroefjes volledig in zodat de schroefkop volledig verzonken is in de holte van het gat (max. aanhaalmoment 2 Nm). Gebruik hiervoor een schroevendraaier met kruiskop Type Z2

Bij de modellen NEO² en NEO³, wordt de invoertrechter nog niet op de machine gemonteerd. Voor deze montage gaat men als volgt te werk:

- Leg de twee steunplaatjes (in vorm van een halve maan) op de aluminium koker van de trechterschacht. Deze steunplaten kunnen maar op een manier passend worden aangebracht namelijk met de voegen tussen de twee helften vooraan en achteraan. Druk deze steunplaatjes mooi stevig aan zodat ze aan de volledige omtrek van de koker goed aansluiten.
- Leg vervolgens de rubber schijf op de steunplaatjes zodat de gaten overeen stemmen.
- Schuif nu de plastic trechter over de aluminium schacht (met veiligheidspictogrammen naar voor) over de schacht.

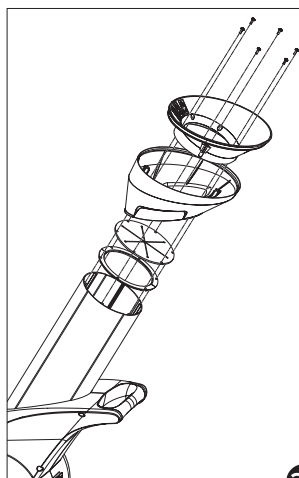

- Positioneer deze zo dat de 6 bevestigingsgaten mooi overeenstemmen met de ribben in de aluminium schacht.
- Draai de 6 schroeven nu volledig aan zodat de plastic invoertrechter onwrikbaar vast zit op de aluminium schacht. (schroevendraaier: Torx® 20, aanhaalmoment 5 Nm)
- De dealer laat de machine even proefdraaien en controleert of alles goed functioneert.
- De dealer controleert ook de goede werking van veiligheidsvoorziening:
- Veiligheidsschakelaar in opvangbak
- Veiligheidsschakelaar van doorkijkvenster
- Motorrem (motor wordt afgeremd bij uitschakelen: stoptijd +/- 5 sec)

In geval van NEO³ wijst de dealer de klant er ook op hoe hij de draairichting van de machine kan wijzigen. De machine kan namelijk in de tegengestelde richting draaien als het verlengsnoer of stroomkring in de woning de bedrading anders hebben aangesloten. (lees zo nodig Bijlage 4)

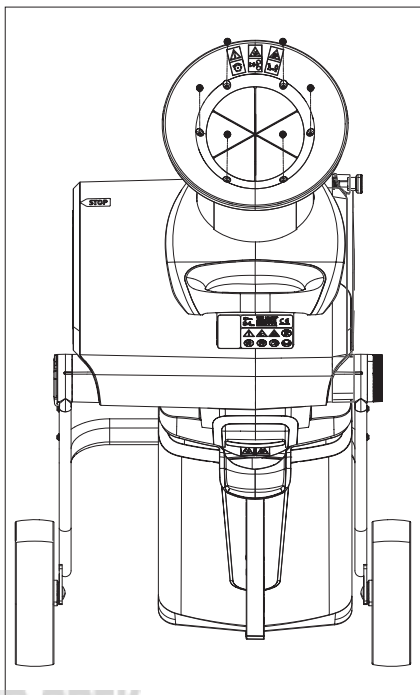

Ten laatste zorgt de dealer dat de garantiekaart ingevuld en ondertekend wordt. Dit om geschillen over eventuele garantiegevallen te voorkomen. **Lees hiervoor de garantievoorwaarden.**

Registreer de aankoop ook onmiddellijk online om er voor te zorgen dat uw recht op garantie wordt geactiveerd. (www.eliet.eu).

9. Gebruiksaanwijzing

9.1 Voorafgaande controles



Let op:

Alvorens het werk aan te vangen, neemt men best de gewoonte steeds de volgende punten te controleren

Checklist

1. Ga na of de messen nog in goede staat zijn en goed bevestigd zijn. Trek ter controle de messen even aan. (SW 10) (zie lijst met aanhaalmoment voor bouten in bijlage 6) In geval de messen geslepen moeten worden, moet dit eerst gebeuren. Indien men scheuren of breuken in een mes of meshouder vast stelt, moet dit onverwijld vervangen worden (zie § 11.4.3 Messen omdraaien en vernieuwen).
2. Controleer of de opvangbak goed in de machine geschoven zit en het schuifslot van de bak omlaag gedrukt is.
3. Controleer of het doorkijkdeksel op de maalkamer zit. (en of het in goede staat is)
4. Controleer tevens of de maalkamer leeg is.
5. Controleer of geen vuil het ventilatierooster dichtstopt.
6. Controleer of alle veiligheidsvoorzieningen op de machine nog functioneel zijn

Zijn deze punten gecontroleerd en goedgekeurd, dan kan men de werkplek inrichten (zie § 9.2 Voorbereiding van de werkplek) en zich met de machine naar het werkterrein begeven.

9.2 Voorbereiding van de werkplek

- De plaats waar gewerkt moet worden met de machine wordt eerst opgeruimd.
- Ook de aanvoerwegen voor snoeimateriaal worden vrijgemaakt zodat de bediener zeker niet zal struikelen. Ook hier dient de bediener zijn veiligheid te verzekeren.
- Men mag niet met de machine werken als deze op een helling staat (geen voor- of achterwaartse of zijdelingse helling).
- Het hakselmateriaal wordt vooraf gesorteerd. Op deze manier weet de bediener zeker dat geen vreemde voorwerpen met het hakselmateriaal in de machine kunnen terecht komen.
- Onder de noemer vreemde voorwerpen wordt verstaan: alles wat niet organisch is of dat de voorgeschreven maximumdiameter overschrijdt (vb. metaal, steen, kunststof, touw, textiel...). Sommige van deze zaken kunnen ernstige schade aan uw machine toebrengen of kunnen als ware projectielen op de bediener worden afgevuurd.
- Men zal de machine steeds zo opstellen dat de wind het geproduceerde stof wegblaast van de zone waar de elektromotor zijn koellucht aanzuigt.

9.3 Het starten en stoppen van de motor

9.3.1 Het starten van de motor

- Men zal zich steeds vergewissen dat alle snippers uit de versnipperkamer zijn alvorens de machine te starten. Maak zo nodig de maalkamer vrij.
- Wees er zeker van dat de invoertrechter leeg is (geen groenafval, geen gereedschap...)



Let op:

Lees eerst de veiligheidsvoorschriften onder punt § 7.3

- Gebruik steeds een verlengsnoer dat gekeurd is en geen gebreken vertoont. De capaciteit van het verlengsnoer dient voldoende groot te zijn (NEO en NEO²: 3 x 2.5 mm², NEO³ 5 x 2.5mm²: max. 20 m lang). De stekkers dienen veiligheidswaarde IP 65 te hebben. Dergelijke verlengsnoeren kunnen besteld worden bij uw erkende ELIET dealer.
- Druk de afdekklep naar beneden (bij NEO of NEO²) en stop de stekker van het verlengsnoer in de machine. Verwijder zo nodig eerst snippers of houtrestjes uit het stekkerhuis alvorens het snoer aan te sluiten.
- Zorg dat de stekker helemaal tot tegen de aanslag wordt opgedrukt zodat deze stevig vast zit op de machine.
- Vergewis of er niemand in de buurt van de machine staat en rol het verlengsnoer volledig af tot je bij het dichtstbijzijnde stopcontact van het stroomnet bent gekomen.
- Stop de stekker van het verlengsnoer eerst in de stekker voor de stroomvoorziening. Zorg dat het stopcontact steeds genormaliseerd is met veiligheidswaarde IP65.
- Neem het stopcontact dat het dichtst bij de werkplaats ligt zodat een kort verlengsnoer kan gekozen worden (max. 20 m). Een te lang verlengsnoer zorgt voor een aanzienlijke weerstand dus een zeker verlies in vermogen van de motor.
- Als de stekker van het snoer niet overeenstemt met deze van de machine kan men een passende verlengsnoer bij zijn ELIET dealer bestellen (zoek de erkende ELIET dealer in jouw buurt op www.eliyet.eu)



Waarschuwing:

Zorg dat de machine tijdens het werken niet blootgesteld wordt aan water (vb: regen, irrigatiesysteem ...). Dit kan kortsluiting tot gevolg hebben. Bovendien loopt de gebruiker gevaar op elektrocutie.

- Druk de groene schakelknop (I) volledig in en de motor zal geruisloos aanlopen.
- Als de motor niet start, controleer dan of de veiligheidsvoorziening (opvangbak, doorkijkvenster) in orde is. (lees zo nodig probleemoplosser in Bijlage 8)
- Als de machine abnormaal trilt of trillend geluid produceert als deze onbelast draait, dan schakelt men de machine meteen uit en onderzoek wat de oorzaak van deze onbalans is. (lees de probleemoplosser in Bijlage 8)

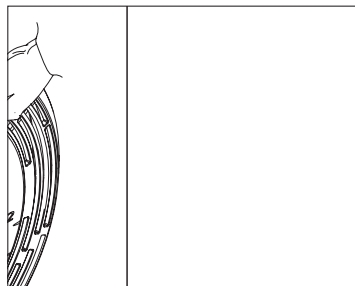
**Let op:**

Wees steeds voorzichtig bij elke handeling, als men gehoorbeschermers draagt hoort men vaak niet dat de motor draait.

**Waarschuwing:**

De messenas wordt rechtstreeks aangedreven door de motor. Er is geen ont koppeling voor de messen. De machine wordt dus gevaarlijk zodra de motor draait. Bijgevolg moet de motor meteen uitgeschakeld worden als men in een situatie komt waarbij men de controle over het werk verliest.

9.3.2 Stoppen van de motor

- Naast de groene startknop (I) zit de rode stopknop (O) die wat naar buiten steekt als de machine in werking is. Op de behuizing staat een pijl (STOP) die de positie ervan aangeeft.
- Druk deze rode knop in en de stroomtoevoer wordt onderbroken, waardoor de motor stil valt en afgeremd wordt.

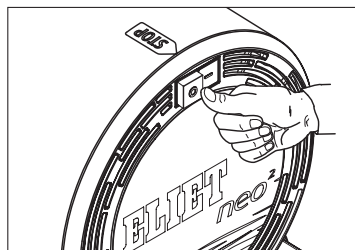
**Let op:**

De machine is voorzien van een motorrem, die bij het uitschakelen de motor en messenas binnen de 5 sec tot stilstand brengt. Alvorens een onderhoud of interventie aan de machine uit te voeren zal men zich toch steeds vergewissen of de messenas tot stilstand is gekomen. Een defect of slijtage aan de rem kan ervoor zorgen dat de machine een langere uitlooptijd nodig heeft waardoor een risico op verwonding kan ontstaan. Wees dus steeds alert en voorzichtig. Laat zo nodig de machine nakijken bij uw erkend ELIET dealer.

De machine zal ook stoppen als men:

- De stekker van het verlengsnoer uit de machine los trekt.
- De opvangbak uit de machine schuift
- De spanknop van het doorkijkvenster los schroeft



Let op:

Bij het loskoppelen van de stekker zal men nooit aan het snoer trekken. Hierdoor worden de draden van het snoer uit de bevestigingsklemmen van de stekker getrokken. Een losgekomen draad vormt een reëel gevaar op kortsluiting en elektrocutie. Neem dus steeds de stekker bij zijn greep vast om hem los te trekken.

9.4 Werken met de machine

9.4.1 Voor de aanvang van het werk

- De bediener draagt de gepaste kledij, handschoenen en beschermingsattributen zoals voorgeschreven in deze handleiding (zie § 7.3 Algemene veiligheidsvoorschriften).
- Een goede tuinman maakt een goede planning en gaat geordend te werk. Zo behoudt hij best het overzicht op het werk en voorkomt hij ongevallen of verkeerde handelingen met de machine.
- Alvorens het werk aan te vatten, werd het hout reeds systematisch gestapeld; dikke takken, dunne takken, bladeren en vochtige producten. Men moet er zeker van zijn dat er geen vreemde voorwerpen tussen het materiaal zitten.
- Zorg dat de verlengkabel de aanvoerwegen voor het hakselhout niet kruisen. Dit zou aanleiding kunnen zijn tot struikelen.
- Men zal enkel de motor starten op de plaats waar men zal werken.



Let op:

Zodra de motor draait, zijn de messen in beweging en bij gevolg wordt alles wat in de trechter wordt ingevoerd, genadeloos versneden.

9.4.2 Tijdens het werk



Waarschuwing:

Indien men wenst te versnipperen bij temperaturen rond het vriespunt of bij vorst zal men slechts takken versnipperen die de maximale diameter van 20 mm niet overschrijden.

**Let op:**

De bediener dient zijn persoonlijke beschermingsmiddelen te dragen zodra de motor loopt. Dit betekent: handschoenen, veiligheidsbril, gehoorbescherming.

- De bediener moet bedacht te werk gaan. Zolang hij de machine bedient, moet zijn volledige aandacht naar het werk gaan.
- Om het groenafval in de trechter in te voeren staat men achter de versnipperaar ter hoogte van het handvat voor transport. Men zal er op letten niet met zijn hoofd boven de invoeropening te buigen. Zo staat men buiten het projectieveld van snippers die mogelijks tussen de anti-projectieflappen door glippen en toch via de invoer naar buiten kunnen vliegen.
- Bij de invoer van takken zal men eerst het dikste uiteinde van de tak in de invoertrechter inbrengen.
- (bij NEO) Aangezien om veiligheidsredenen de invoeropening eerder beperkt is het handig steeds een snoeischaar bij de hand te hebben. Takken die een vlotte invoer verhinderen kan men zo snel wegnippen.

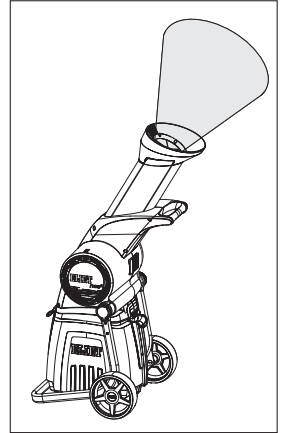
**Let op:**

Zorg er steeds voor dat een snoeischaar niet per ongeluk in de invoeropening valt. Maak het daarom met een kort touw vast aan het buisgestel van de versnipperaar.

- Bij het inbrengen van het materiaal houdt men dit steeds stevig vast. Door de draaizin van de messenas wordt het hout vanzelf in de machine getrokken. Indien de bediener het hout in aanvang niet blijft vasthouden wordt het veel te snel in de versnipperaar getrokken wat vaak leidt tot het vastslaan van messenas.
- De bediener zal dus de invoersnelheid zelf regelen door het hout sneller of trager toe te laten. Deze invoersnelheid zal variëren afhankelijk van de dikte van de tak of de hoeveelheid groenafval dat men tegelijk inbrengt.
- Bij het doorsteken van takken in de invoertrechter zal men deze steeds in de richting van het aambeeld schuiven, zo kan men de kans op kick-back (terugslag-effect) minimaliseren.
- Zorg bij het invoeren van grillige takken (knopen, gevorkte takken) dat ze in optimale positie in de versnipperkamer komen. Trek zo nodig de tak terug en herpositioneer deze zodat de machine zich niet verslikt.

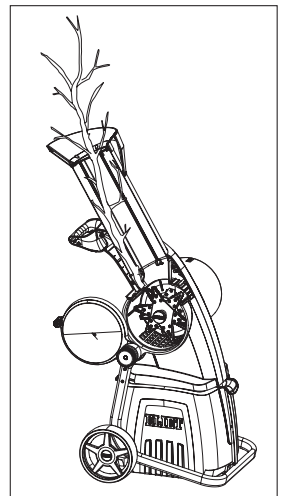

- Korte afgeknotte takken zonder loof (+/- 10 à 15 cm) houden een zeker risico in bij het versnipperen. Als deze de versnipperkamer binnen komen kunnen ze ongecontroleerd en zonder weerstand, worden ingetrokken door het messensysteem. Dit kan de machine doen vast slaan. Let er bij het snoeien op om takken zo integraal mogelijk te laten.
- Schat steeds in of de door u ingebrachte hoeveelheid wel kan verwerkt worden. Houd er rekening mee dat het niet enkel het nieuw ingebrachte groenafval is dat het verwerkingsvermogen bepaalt maar dat ook de hoeveelheid, nog te verwerken snippers in de versnipperkamer, een deel van het versnippervermogen opneemt.
- De bediener zal met aandacht naar het motorregime luisteren bij het invoeren van het hout. Als hij merkt dat de motor sterk in toerental daalt zal hij dadelijk het hout terugtrekken om de motor terug op toeren te laten komen.
- Als de messenas toch blokkeert, stop dan onmiddellijk de motor zodat deze niet oververhit.

TIP: Overdrijf niet met de hoeveelheid materiaal die je inbrengt. Het werkt sneller om twee takken na elkaar in de machine te stoppen dan twee takken tegelijk in de machine te stoppen



Let op:

Bij het invoeren mag de bediener nooit zijn handen in de invoeropening steken. Ook als men merkt dat onderaan de invoerschacht een prop groenafval de ingang van de maalkamer blokkeert, zal men nooit met de handen de prop indrukken. Trek het groenafval terug, herpositioneer het en breng het opnieuw in. Druk de prop eventueel door met de pook of met een tak.



Let op:

Druk nooit de rubber flappen in de invoeropening open. Hierdoor neemt men zijn eigen bescherming tegen terugvliegende houtsnippers weg.

- Een grote hoeveelheid bladrijk groenafval in één keer inbrengen, vergt de nodige tijd om door de machine verwerkt te worden. Zorg er daarom voor dat het nieuwe materiaal dat u inbrengt geen al te groot versnippervermogen vraagt. Van zodra u hoort dat de motor weer op volle toeren draait, kan u het volle vermogen opnieuw aanspreken.
- Wanneer u veel vochtig groenafval na elkaar dient te versnipperen, controleer dan regelmatig of in de versnipperkamer geen ophoping van klevende snippers ontstaat. Want die kan zich verder opbouwen waardoor delen van de calibratiezeef verstopt kunnen raken. Hierdoor verkleint de oppervlakte waarlangs snippers de versnipperkamer kunnen verlaten. Dus heeft de machine meer tijd nodig om een volume snippers te verwerken, waardoor het rendement van de machine daalt. Stelt u vast dat ondanks de invoer van nieuw groenafval er ongewoon weinig snippers de machine verlaten en dat het toerental van de motor sterk afneemt, stop dan gelijk de machine en verwijder de verstopping.

**Let op:**

In geval een verstopping in de versnipperkamer dreigt, schakel dan steeds de machine uit om de verstopping los te maken. Let wel, wacht tot de messen volledig tot stilstand zijn gekomen alvorens een actie te ondernemen. Trek uit voorzorg steeds de stekker los.

- Om alsnog verstopping van de calibratiezeef te voorkomen bij het versnipperen van vochtig en bladrijk afval, wissel dan het inbrengen van houderig materiaal af met bladrijk materiaal. De houtsnippers zorgen er voor dat alle door het versnipperen vastgeklitte bladpulp los gemaakt wordt en door de zeef wordt gedrukt.
- (bij NEO) bij het verwerken van meer bladrijk materiaal kan men de bijgeleverde pook gebruiken om het groenafval door de invoerrestrictie te drukken. Gebruik nooit andere voorwerpen voor het doordrukken van snoeiafval. (Art. nummer: MA 001 001 032)
- Men zal nooit op een verhoog stappen om de het groenafval in de trechter te brengen.

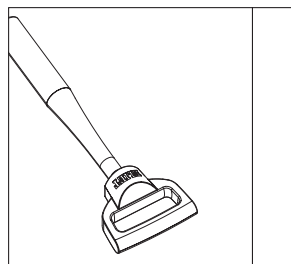
**Waarschuwing:**

Wegens gevaar voor ernstige verwonding of beschadiging van eigendommen is het verboden te werken zonder opvangbak.

- Vermits de snippers onderaan de machine in de opvangbak vallen, moet men regelmatig controleren of de hoop snippers de uitvoer niet afsluit. Door de transparante bak kan men het snipperniveau opvolgen. Zodra de snippers tot bovenaan de bak reiken zal men deze ledigen.

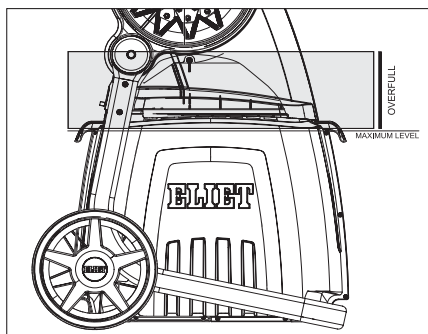

TIP: om de snippers die alsnog via de verluchtingsopeningen van de bak op de grond zijn gevallen gemakkelijk op te ruimen, is het aangewezen de machine op een zeil te plaatsen bij het versnipperen.

- Indien de bediener merkt dat desondanks alle voorbereiding toch een vreemd voorwerp in de machine zou zijn terechtgekomen, schakelt hij meteen de motor uit. Hij verwijdert het vreemde voorwerp en gaat eventuele schade na. In geval van schade wordt dit eerst hersteld.

9.5 Ledigen van de opvangbak

- Bij het continu versnipperen van gemiddeld hout kan de opvangbak zich in minder dan 6 min volledig opvullen. Als het niveau van de snippers tot bovenaan de opvangbak reiken dient men deze te ledigen. Men kan dit eenvoudig op twee manieren opvolgen:
- De opvangbak is transparant waardoor men door de wand van de bak heen het niveau van de snippers kan zien.
- Bij een opgevlude opvangbak kan men via het doorkijkvenster in de maalkamer binnen kijken en de snippers door de callibratie zien. Dit is het teken om de bak te ledigen.

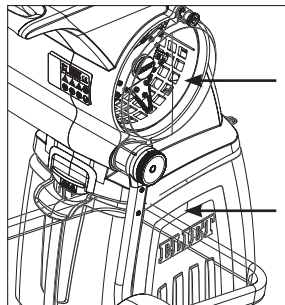

Let op:

Vergeet men tijdig de opvangbak te ledigen dan zullen de snippers de uitvoeropeningen in de zeef afdichten waardoor de maalkamer zal vollopen. Uiteindelijk zal de motor door de toenemende weerstand stil vallen. Probeer dit te vermijden want deze situatie kan uw motor oververhitten. Hoort men dus de motor aanhoudend vertragen controleer dan de opvangbak.

- Wacht vervolgens tot de versnipperkamer leeg gedraaid is. Via het doorkijkvenster van de machine kan men dit goed opvolgen.
- Schakel nu de motor uit. (lees § 9.3.2)
- Trek de stekker van het verlengsnoer uit de machine.

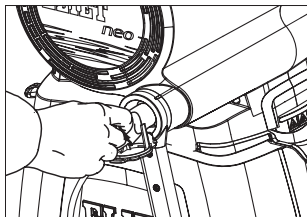
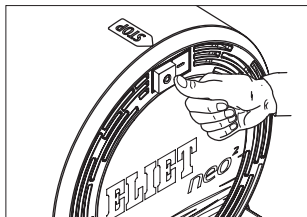

- Schuif het slot van de opvangbak volledig omhoog.
- Trek de opvangbak nu uit de machine.

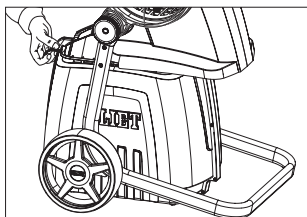
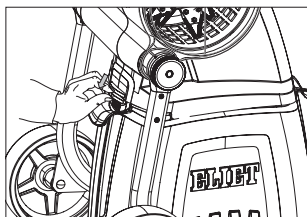

**Let op:**

In principe doet de veiligheidsvoorziening de motor vanzelf uitschakelen bij het uitschuiven van de opvangbak. Zou dit niet het geval zijn door een defect in het elektrisch circuit, dan moet de bediener onmiddellijk zelf de machine handmatig uitschakelen en mag er niet meer met de machine gewerkt worden tot het defect verholpen is. Raadpleeg uw erkend ELIET verdeler.

UITSCHUIVEN VAN OPVANGBAK = MOTOR UITGESCHAKELD

- Een opvangbak bevat een volume van om en bij de 50 L. Een volle opvangbak weegt gemiddeld 15 kg.

**Waarschuwing:**

De volle opvangzak kan een aanzienlijk gewicht voorstellen. Neem dus de opvangzak zo dicht mogelijk bij je lichaam en til deze met de beenspieren. (door de knieën zakken en met gestrekte rug tillen.) Overschat uw eigen kracht nooit. Zelfs als u een te zware last over enkele centimeters tilt en daarna weer snel moet loslaten, kan al een ernstig letsel ontstaan. Vraag hulp als het gewicht te zwaar lijkt.

- Men kan de inhoud van de bak uitgieten in een kruiwagen, of men kan de bak ook gewoon in de kruiwagen zetten en hem zo naar de stortplaats rijden.
- De opvangbak is symmetrisch ontworpen. Het maakt dus niet uit welke zijde men eerst terug in de machine schuift.
- Schuif de opvangbak boven de twee geleidingsribben terug in de machine tot deze helemaal onder de machine is verdwenen.
- Druk het schuifslot terug naar omlaag zodat de opvangbak tijdens het werken niet uit de machine kan schuiven en zo de motor ongewenst uitschakelt.

Is de plastic opvangbak gebroken dan kan men een nieuwe bestellen bij zijn erkend ELIET dealer: 2 x Art. nummer: BR 930 010 110 (zoek de erkende ELIET dealer in jouw buurt op www.eliyet.eu)

9.6 Na het afslaan van de motor

De motor kan afslaan door overbelasting, te snel invoeren van hout, het opstoppen van de uitvoer of het uitvallen van stroomvoorziening. In deze gevallen kan men vrij eenvoudig de versnipperaar weer opstarten. Volg hierbij volgende handelingen:

1. Controleer of het verlengsnoer niet is losgekomen. Dit zowel bij de machine als bij de aansluiting op het stroomnet.
2. Verwijder alle takken uit de invoeropening.
3. Controleer of de maalkamer al dan niet vol zit en of houtresten eventueel de messenas niet blokkeren.
4. Maak zo nodig de versnipperkamer leeg om de herstart te vergemakkelijken. Open de versnipperkamer volgens de procedure beschreven in Bijlage 2.



Let op:

voor elk onderhoud draagt men steeds handschoenen. Bij het leegmaken van de maalkamer komt men in de buurt van de messen. Deze zijn vlijmscherp dus hier is een reëel gevaar voor snijdwonden. Wees voorzichtig en probeer elk contact te vermijden.

5. Controleer of de overstroom-beveiliging op de machine of de zekering van het stroomnet niet is uitgesprongen. Bij overbelasting van de motor zal de overbelastingsveiligheid de groene startknop automatisch laten uitspringen.
6. Misschien werd per toeval de rode stopknop ingedrukt.
7. Probeer eenvoudigweg de groene startknop opnieuw in te drukken. Kijk door het venster of de messenas weer op gang komt.
8. In geval de motor een abnormaal brommend geluid veroorzaakt dan wijst dit op een mogelijke blokkage dus zal men het probleem verder onderzoeken of zijn erkend ELIET dealer raadplegen.
9. Als de groene startknop ter stond terug uitspringt, kan dit erop wijzen dat de motor oververhit is en men deze wat moet laten afkoelen.
10. Als bij het indrukken van de startknop geen effect komt en de motor geen intentie toont om aan te lopen kan dit erop wijzen dat een van de veiligheidsschakelaars uitgeschakeld is. Controleer of de opvangbak op zijn plaats zit en of de vensterelementen goed zijn gemonteerd. Als na controle van deze twee punten de machine niet wil opstarten, raadpleeg dan uw erkend ELIET dealer. (zoek de erkende ELIET dealer in jouw buurt op www.eliet.eu)

Ga in het vervolg voorzichtiger te werk zodat men het vastslaan van de machine kan voorkomen.

Merkt men kort na de opstart een vreemd geluid op, stop dan onmiddellijk de machine om gevolgschade te voorkomen. Stop de motor, verwijder de stekker en onderzoek de oorzaak van het defect. Laat eerst de nodige reparaties uitvoeren alvorens verder te gaan.

10. Transport van de machine

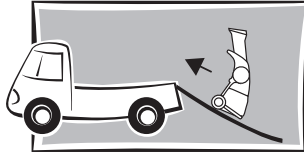

Let op:

Alvorens de machine te transporteren, controleer of het scharniergewricht voor het wielonderstel stevig is vastgedraaid.

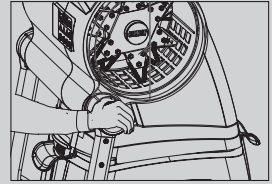

- Enkel volwassenen mogen de machine verplaatsen of transporteren.
- Ook tijdens het transport laat men geen kinderen, onbevoegden of dieren toe binnen een straal van 3 m rond de machine.
- Wil men de machine verrijden, hoe klein de verplaatsing ook, dan zal men steeds wachten tot de inhoud van de versnipperkamer verdwenen is. Er mogen geen takken in de invoeropening zitten.



Let op:

Om de machine te verrijden moet men deze kantelen, waardoor de invoeropening naar de bediener toe gericht wordt. Dit verhoogt het risico op projectie van snippers. Laat de maalkamer leeg draaien en schakel uit voorzorg de machine uit. Draag steeds een veiligheidsbril.

- Wenst men de machine te verrijden over een grotere afstand (meer dan 1 m) dan wordt de motor steeds uitgeschakeld.
- Tijdens een werksituatie staat de machine op haar wielen en het buisgestel (haar werkopstelling). Voor het transport grijpt men de machine bij het handvat aan de trechter en en kantelt men deze naar achter zodat ze enkel op de wielen steunt.
- Men zal de machine over ongeveer 30° kantelen, of tot de handgreep zo'n 95 cm van de grond komt. In deze positie is er een uitstekende gewichtsverdeling rond de wielen en merkt men het gewicht van de machine nauwelijks.

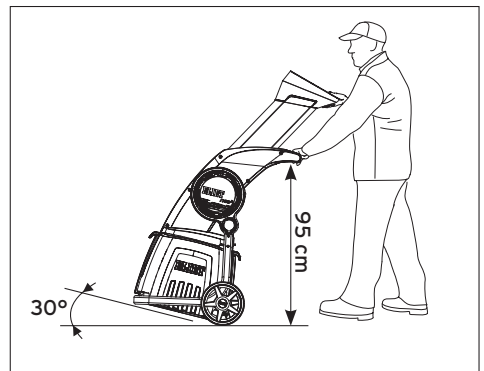

- Wil men de machine over een langere afstand verrijden, dan zal men steeds de opvangbak leeg maken alvorens de machine te verrijden. (lees § 9.5)
- Men kan de machine vooruit duwen maar het geniet de voorkeur de machine achter zich aan te trekken.



- Moet men de machine over een verhoog of op een drempel rijden; als het hoogteverschil minder dan de straal van het wiel bedraagt, trek deze dan gelijkmatig de drempel op. Ga steeds voorzichtig te werk om schade aan het wielframe te voorkomen. Is de drempel hoger dan de halve wieldiameter, dan zal men de machine op de drempel tillen.



Waarschuwing:

De machine weegt dik 40 kg. Grijp dus de machine zo dicht mogelijk bij je lichaam en til deze met de beenspieren. (door de knieën zakken en met gestrekte rug tillen) Overschat uw eigen kracht nooit. Zelfs als u een te zware last over enkele centimeters tilt en daarna weer snel moet loslaten, kan al een ernstig rugletsel ontstaan. Vraag hulp als het gewicht te zwaar lijkt.

- Moet men een drempel af, laat dan nooit de machine vrij en ongecontroleerd van deze hoogte stuiten. Dit kan de wielbasis vervormen of schade toebrengen.
- Gebruik de machine nooit voor het vervoeren van voorwerpen of personen.
- Kies de transportweg goed uit zodat zo weinig mogelijk obstakels de doorgang bemoeilijken. De transportweg is bij voorkeur vlak met een geëffende bodem.
- Rijdt of plaats de machine nooit op een ondergrond die het gewicht van de machine en de persoon niet kan dragen. (ter info: houdt voor de machine rekening met een nettogewicht van 45 kg)
- Voor het laden van de machine in een bestelwagen of op een aanhangwagen gebruikt men slipvrije oprijdplaten met elk een breedte van minstens 250 mm. Plaats deze zo'n 200 mm uit elkaar.
- Zorg dat de oprijdplaten goed bevestigd zijn aan het voertuig of aanhangwagen.
- Zorg voor een voldoende grote uitloopzone achter de oprijdplaten (4 m).
- Controleer of de parkeerrem van het voertuig aangetrokken is.
- De oprijdhelling mag onder geen beding groter zijn dan 15°.
- Men gaat bedacht en beheerst te werk bij het laden en lossen van de hakselaar zodat de machine niet omkantelt en aanleiding geeft tot een ongeval.

- Bij het bestijgen van een helling trekt men de versnipperaar achter zich aan de helling op.

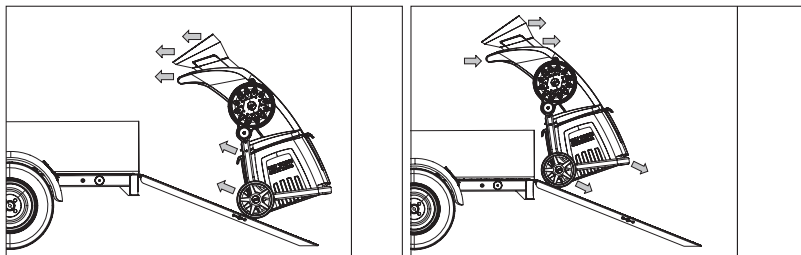

- Bij het afdalen rolt men de machine voor zich uit, de helling af.
- De maximum toelaatbare zijdelingse hellingsgraad van de hakselaar bedraagt 10°.
- Voor het transport zal de machine stevig vastgemaakt worden aan het voertuig. Gebruik het buisgestel of de handgreep om touwen aan vast te hechten.
- Houd er rekening mee bij het bevestigen van de machine in de bestelwagen of op een aanhangwagen, dat deze een hoog zwaartepunt heeft. Verhinder dat de versnipperaar omkantelt bij het nemen van een bocht.

- Men kan de machine voor het transport dichtklappen naar zijn opbergtoestand. (Lees Bijlage 1)
- Bij het opstellen van de machine in transportstand, zal men steeds een beschermende laag onder de behuizing aanbrengen zodat deze niet beschadigd raakt. (geef vooral aandacht aan het schuifslot van de opvangbak).

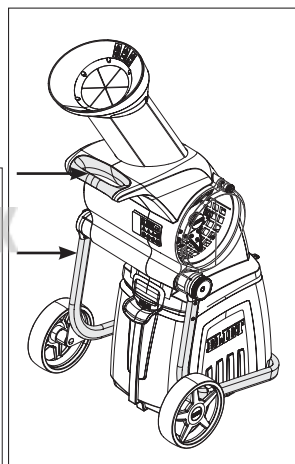
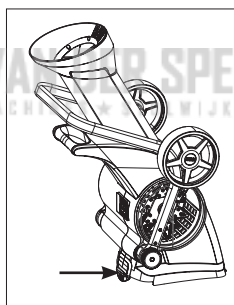

- Zorg dat het transportmiddel niet overladen wordt. De versnipperaar weegt netto zo'n 45 kg.
- Men kan de versnipperaar ook vervoeren in het kofferruim van zijn auto. Maak ook hier de machine stevig vast zodat de machine geen schade oploopt of veroorzaakt bij het remmen of nemen van een bocht.



Let op:

Probeer nooit de machine alleen te tillen (max. hefgewicht per persoon=30% van zijn eigen lichaamsgewicht). Neem de machine zo dicht mogelijk bij je lichaam en til deze met de beenspieren. (door de knieën zakken en met gestrekte rug tillen.)

11. Onderhoud



11.1 Algemeen

ELIET raadt aan de machine jaarlijks voor een totale controle bij een erkende ELIET dealer in onderhoud te geven. (zoek de erkende ELIET dealer in jouw buurt op www.elieta.eu) Uw ELIET dealer staat steeds tot uw dienst voor onderhoud en advies. Hij heeft de originele ELIET onderdelen en smeermiddelen in zijn magazijn. Zijn personeel kan steeds beroep doen op het advies en de service van de ELIET helpdesk, zodat zij een onberispelijke dienst na verkoop kunnen verzorgen.



Let op:

Gebruik voor herstellingen alleen originele ELIET wisselstukken. Deze onderdelen zijn vervaardigd volgens dezelfde strenge kwaliteitseisen en vakbekwaamheid als de originele uitrusting. De lijst van originele vervangonderdelen en hun bestelcode kan u steeds online raadplegen op www.elieta.eu

Onderhoudswerk voert men steeds uit in een daarvoor voorziene ruimte. Deze ruimte moet voldoen aan volgende criteria:

- Ruim
- Stofvrij
- Gemakkelijk toegankelijk
- Ongeruimd
- Goed verlicht
- Rustig

Deze eigenschappen zijn belangrijk voor een correct verloop van het onderhoud.



Waarschuwing:

Verkeerd uitgevoerd onderhoud kan de veiligheid van de bediener achteraf in het gedrang brengen. Schade of gevolgschade die voortkomt uit een gebrek aan, of foutief uitgevoerd onderhoud laat elke aanspraak op garantie vervallen. Laat onderhoud dus over aan technici met ervaring en kennis van zaken.



Let op:

Onderhoudswerk wordt steeds uitgevoerd met uitgeschakelde motor. Men zal ook steeds het verlengsnoer van de stroomvoorziening loskoppelen.

**Let op:**

Voor het uitvoeren van onderhoudswerken draagt men handschoenen en voor sommige handelingen ook een veiligheidsbril. Deze werden standaard bij de machine geleverd.

11.2 Onderhoudschema's

11.2.1 Bijzonder onderhoud

A. Speciaal onderhoud van de messen

Eens gemonteerd op de messenas zetten de messen zich na een korte inlooperperiode definitief in plaats. Hierdoor bestaat de kans dat de spanning op de bouten afneemt met het risico dat messen zelfs los komen te zitten tussen de mesplaten. Dat kan onherroepelijke vermoeiingsbreuk veroorzaken aan de messenas. Dit dient u te vermijden door na een korte inlooperperiode een extra onderhoud in te lassen.

WANNEER:

Binnen de eerste 5 werkuur na ingebruikname van de nieuwe machine

Binnen de eerste 5 werkuur na het draaien van de messen

Binnen de eerste 5 werkuur na het vervangen van de messen

WAT: Controleer het aanspanmoment op de 36 boutverbindingen van de messen en haal ze aan waar nodig (aanhaalmoment: 10 Nm).

**Let op:**

Gebruik een geijkte momentsleutel.

**Waarschuwing:**

Dit speciaal onderhoud nalaten kan leiden tot het loskomen van de messen tijdens het werken. Dit zal zware schade aan uw machine veroorzaken en vormt een groot risico voor blijvend letsel of de dood voor de gebruiker of omstanders. Elke schade en gevolgschade ten gevolge van deze nalatigheid valt buiten de garantie.

TIP: Om dit snel en efficiënt te doen is het raadzaam om de messenas te demonteren. Lees bijlage 3: demontage messenas.

11.2.2 Periodiek onderhoudsschema



Let op:

Vóór elk onderhoud, stop de motor en trek het verlengsnoer uit de machine.
Draag aangepaste kleding.

A. Dagelijks onderhoud

- Reinig de machine (§ 11.3).
- Reinig het koelsysteem (§ 11.3.).
- Inspecteer de messen en slijp ze bij indien nodig (zie § 11.4.2).
- Controleer de machine op abnormale slijtage of breuken.
- Controleer de bouten op vastzitten (Messen, wielen, lagers, motor,...).

B. Onderhoud na elke 10 uur

- Dagelijks onderhoud (zie § 11.2.2.A).
- Slijpen van de messen (zie § 11.4.2)
- Smeren van glijdlager (zie § 11.4.4)

C. Onderhoud na elke 50 uur

- Voer indien relevant het "onderhoud na elke 10 uur" uit (zie § 11.2.2.B).
- Draai de RESIST/6™-messen (zie § 11.4.3).
- Vervang glijdlager (zie § 11.4.4)

D. Onderhoud na elke 100 uur

- Voer indien relevant het "onderhoud na elke 50 uur" uit (zie § 11.2.2.C).
- Vervang de RESIST/6™-messen (zie § 11.4.3.1).
- Vervang het vensterdeksel voor maalkamer (zie § 11.4.4).

11.3 Reinigen van de machine

11.3.1 Het belang van het reinigen

ELIET beveelt aan de machine na elk gebruik te reinigen. Het verdient aanbeveling elke reinigingsbeurt te gebruiken om een inspectieronde uit te voeren waarbij men de goede staat van onderdelen en machine controleert. Zo kan u tijdig ingrijpen en defecten voorkomen. Het zal de levensduur van uw machine ten goede komen.

Het niet reinigen van de machine leidt tot:

- Versnelde slijtage
- Verhoogd risico op brandgevaar
- Verminderde koeling van de motor
- Verhoogd risico op kortsluiting
- Verminderde prestaties
- Aantasting veiligheidsstickers
- Te laat opmerken van breuken of slijtage

OPMERKING: Door de dagelijkse reinigingsbeurt te verwaarlozen, verliest u elke aanspraak op garantie.



Waarschuwing:

Een niet meer optimaal functionerende machine kan de veiligheid van de gebruiker in gevaar brengen.



Waarschuwing:

Houtresten, snippers en fijn stof kunnen zich onder de afschermingen ophopen en door verhitting brand veroorzaken. Vermijd dergelijke ophopingen in de buurt van elektrische componenten of de motor. Reinig dagelijks de machine grondig.



Let op:

Draag voor het reinigen geschikte kleding. Handschoenen zijn een noodzaak.

11.3.2 Wat houdt reinigen in ?

Bij het reinigen dient men de volledige machine te overlopen en kan men deze aan een inspectie onderwerpen. Kijk na of er geen vervorming van onderdelen opgetreden is, of lasnaden niet gescheurd zijn en of er geen overmatige speling op onderdelen zit.

Belangrijke punten zijn:

- Lasnaden messenas
- Bouten voor mesbevestiging
- Bevestigingsbout messenas
- Staat van het nylon lager
- Staat van maalkamerdeksel
- Schroefdraad van draaiknop voor doorkijkvenster
- Anti-projectieflappen in invoertrechter
- Staat van de opvangbak
- Staat van de stekker

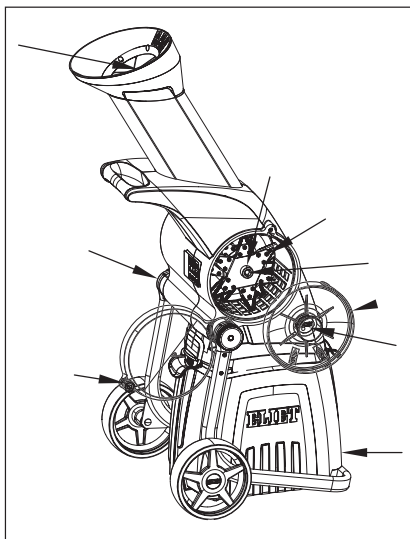

Indien afwijkingen vastgesteld worden, voert men eerst de nodige vervangings- of herstellingswerken uit. Ga hiervoor langs bij uw erkend ELIET dealer. (zoek de erkende ELIET dealer in jouw buurt op www.elieta.eu)

KEES VAN DER SPEK
TUINMACHINES * STOLWIJK

Het reinigen van de machine houdt meer in dan enkel de buitenkant schoon maken. Open alle afschermingen zodat u de verborgen plaatsen ook kan reinigen.

De punten waar vooral aandacht moet aan geschonken worden, zijn:

- Het aanzuigrooster voor de koellucht van de motor zal steeds zuiver blijven. Zorg dat geen van de roosteropeningen dichtgestopt zit. Zuig zo nodig met een stofzuiger deeltjes die zich achter het rooster bevinden weg.
- Controleer op afzet van fijn houtstof in de omloop van de koellucht van de motor.
- Controleer op eventuele beschadiging aan zichtbare elektrische bedrading, elektrische verbindingen en schakelcomponenten.
- Vuilophopingen (snippers, houtresten, stof, zand, aanklevend bladgroen...) binnenin de machine moeten verwijderd worden. Gebruik een zachte borstel of stofzuiger om dit vuil te verwijderen.
- Vezelslierten die zich rond de messenas hebben opgewikkeld, dienen te worden weggenomen om te verhinderen dat deze de lagerdichtingen van motor beschadigen. Voor het openen en sluiten van de versnipperkamer, lees bijlage 2.
- Verwijder alle ophopingen van aanklevend vuil aan de binnenzijde van de versnipperkamer.

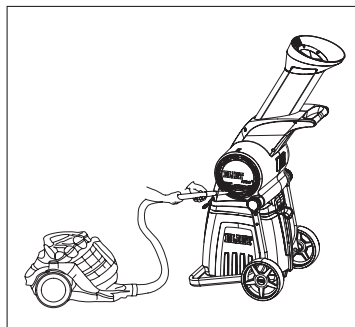

- Maak het doorkijkdeksel schoon en breng opnieuw wat smeerstof aan op het nylonlager.
- Met een droge stofdoek verwijdert men het vuil van het chassis. In het bijzonder op de plaatsen waar stickers met veiligheidsboodschappen staan. (gebruik geen reinigingsmiddel die verf of stickers aantasten)
- indien veiligheidsboodschappen op stickers niet leesbaar meer zijn, dient men deze te vernieuwen. Originele stickers zijn te verkrijgen bij de ELIET dealer. (Onderdeelnummers vindt u in § 7.1)
- Perslucht is een handig hulpmiddel om op eenvoudige wijze een aantal onderdelen schoon te blazen.

**Let op:**

Perslucht kan de waterdichtheid van bepaalde elektrische componenten beschadigen.

- Gebruik van een stofzuiger is efficiënt voor het verwijderen van vuil ook op plaatsen die niet steeds even toegankelijk zijn.
- Afstomen van de machine is ten strengste verboden. Een versnipperaar met elektrische motor zal men nooit reinigen met water, er is acuut gevaar voor kortsluiting en elektrocutie.

**Let op:**

Voor het reinigen van de machine is de motor steeds uitgeschakeld en het verlengsnoer voor de stroomtoevoer losgekoppeld. Draag de aangepaste kledij bij het reinigen. Handschoenen zijn noodzakelijk.

**Waarschuwing:**

Als u voor het uitvoeren van een onderhoud de afschermkappen dient te verwijderen, plaats ze na het onderhoud steeds correct terug. Afschermingen dienen om uw veiligheid te garanderen.

11.4 Onderhoudsprocedures

11.4.1 Routinecontrole van de messen

De machine laat het beste rendement zien en haalt de grootste verwerkingsnelheid als de messen scherp zijn. Verhoog uw eigen werkcomfort en trek voor elke werkbeurt wat tijd uit om de messen te controleren en eventueel (bij) te slijpen.

SCHERPE MESSEN = TOPRENDEMENT

- Voor elk onderhoud dient men de machine uit te schakelen en het verlengsnoer los te koppelen.



Waarschuwing:

de messen blijven nog even nadraaien na het uitvallen van de motor. Controleer steeds of de messenas tot stilstand is gekomen.



Let op:

Draag steeds handschoenen, messen kunnen vlijmscherp zijn.

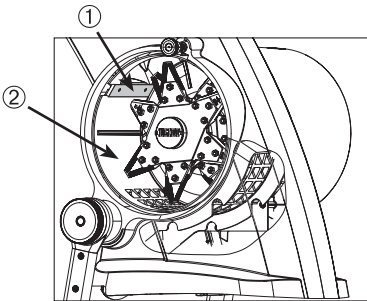

- Open de versnipperkamer (lees bijlage 2)

Waar dient u op te letten ?

Het eigenlijke versnipperen van groenafval met het ELIET-versnipperstelsel verloopt in twee stappen. Er is het eerste contact van de messen met het groenafval op het moment van het afhakken ter hoogte van het aambeeld. Tijdens deze **primaire versnijding (1)** wordt het hout en groen in grote, ruwe, onregelmatige snippers versneden. Deze grote snippers komen vervolgens in de versnipperkamer terecht waar ze verder worden fijngemalen tot kleine snippers. De **secondaire versnijding (2)** gaat net zolang door tot de snippers klein genoeg zijn om door de openingen van de calibratiezeef te vallen.

Elk van deze versnijdingen stelt bepaalde eisen aan de messen voor een optimale versnipperefficiëntie:

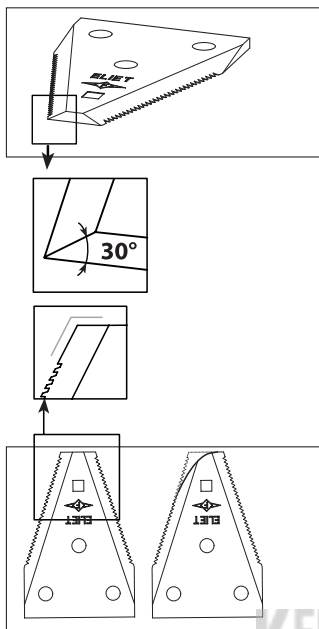

A) Voor de primaire versnijding is vooral de mestop van belang. Daar de messen hier fungeren als slijtmessen is de snijhoek essentieel omdat deze de wig vormt die zich door het hout klieft. De **snijhoek** van de messene is bij voorkeur 30°. Hoe scherper de aanvalszone, hoe minder weerstand bij het splitten en hoe kleiner de slagimpact op de structuur. Dat zorgt voor gevoelig minder trillingen en lawaai. Dat komt ook de belasting op de messenas en de lagering ten goede. Om de optimale snijhoek aan te houden, dienen de messen regelmatig geslepen te worden. (Zie 11.4.2 Slijpen van de messen.)

Anderzijds is de vorm van de mestop van cruciaal belang voor het rendement en de snelheid van deze primaire versnijding. De hoek van de **mestop** bepaalt de mate waarin het hout in de versnipperkamer naar binnen wordt getrokken. Is deze hoek door slijtage afgerond, dan dienen de messen omgedraaid dan wel vervangen te worden. (Zie 11.4.3.2 Draaien en vervangen van de messen.)

B) Bij de secundaire versnijding is het de bedoeling om de snippers zo snel mogelijk uit de versnipperkamer te laten verdwijnen. Dus moeten de snippers snel gereduceerd worden tot ze klein genoeg zijn om door de mazen van de calibratiezeef te kunnen vallen. Elk contact met de snijzone van één van de messen dient er dus voor te zorgen dat de snippers kleiner worden. Dus **hoe scherper de volledige actieve snijkant** van de messen, hoe efficiënter het versnipperen verloopt. Regelmatig slijpen van de snede is dus een noodzaak.

De **vertanding op de snede** zorgt er voor dat de snijdkracht van de messen verhoogt en de snede langer scherp blijft. Het is dus belangrijk bij het onderhoud van de messen nooit de vertanding weg te slijpen. (Zie 11.4.2 Slijpen van de messen.)

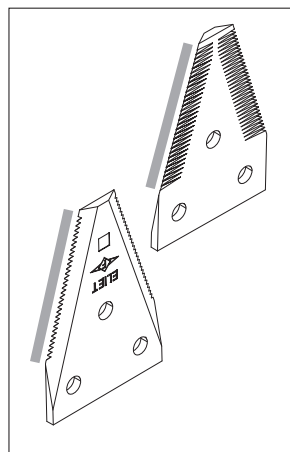

Voor een alternerend hakbeeld bij de primaire versnijding en voor een juiste omloop van de snippers in de snipperkamer bij de secundaire versnijding, is de plaatsing van de messen op de messenas heel specifiek gekozen. U dient er dan ook steeds voor te zorgen dat, bij het omkeren (omdraaien) of vervangen van de messen, u de oorspronkelijke opstelling respecteert. (Zie § 11.4.3.2 waarin de regels worden toegelicht.)

11.4.2 Slijpen van de messen

Juist en tijdig (bij)slijpen van de messen bestendigt de standtijd en de gebruiksduur. (aanbeveling van ELIET: minstens iedere 10 werkuur slijpen).

Voorafgaande waarschuwingen

- Draag steeds een veiligheidsbril en gehoorbeschermers bij het slijpen van messen. Ook handschoenen zijn verplicht bij elke onderhoudswerkzaamheid vervangen door onderhoudsbeurt.
- Verdraai de messenas NOOIT door de messen zelf vast te nemen. Neem het uitstekend deel van de messenas vast om deze te verdraaien.
- Het mes heeft twee snijkanten (omkeerbaar mes). Dat wil zeggen dat u tijdens het slijpen zeker rekening dient te houden met het feit dat de andere meszijde nog vlijmscherp kan zijn.
- Trek voor uw eigen veiligheid het verlengsnoer uit de machine.
- Open de versnipperkamer (zie Bijlage 2).
- Voor het slijpen van de messen neemt men de messenas uit de machine (zie bijlage 3).
- Uit veiligheidsoverweging zal men de messenas stevig vast klemmen (vb. tussen een bankschroef), en verzekeren dat deze tijdens het onderhoud niet per ongeluk kan verdraaien, bewegen of vallen en daarbij iemand verwonden.



Ter info:

Voor het slijpen hoeven de messen niet gedemonteerd te worden. Gebruikt u hiertoe een kleine haakse slijpmachine voorzien van een slijpschijf geschikt voor staal.

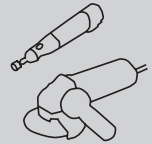

Let op:

Bij het slijpen van de messen vliegen gloeiende spanen in het rond. Deze kunnen brand veroorzaken. Houdt hiermee rekening bij het kiezen van de werkplek. Slijp nooit messen in de nabijheid van brandstof of licht ontvlambare producten. Voorzie steeds een blusmiddel in de onmiddellijke omgeving.

Een mes vertoont twee zijden:

- De voorkant van een mes heeft de twee afgeschuinde sneden. **(V)**
- Aan de achterkant is de tandprofilering van de snijdzone duidelijk zichtbaar. **(A)**

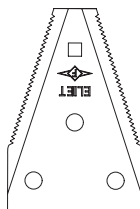

(V)

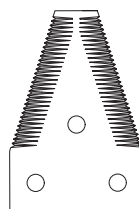

(A)

Zoals beschreven in § 11.4.1 Controle van de messen, zijn een scherpe snede en een juiste snijhoek essentieel voor een efficiënte versnippering. Om deze twee eigenschappen te kunnen realiseren, dienen messen correct geslepen te worden.

- Als messen bot worden, wordt de scherpe snede weggesleten en opgestuikt tot een bredere ribbe. **(1)**
- Door wat metaal van de snede weg te slijpen, herleidt u deze brede ribbe tot een scherpe snede. **(2)**
- U dient hierbij met de slijpschijf langs de schuine snijkant kant te strijken.
- Opmerking: Door heel regelmatig te slijpen, hoeft u bij elke slijpbeurt slechts een kleine pas van het metaal weg te slijpen om opnieuw een scherpe snede te bekomen. Dat zorgt voor zeer korte slijpbeurten en voor een steeds optimale snede. (aanbeveling van ELIET: iedere 10 werkuren.)
- Vermijd langdurig slijpen op dezelfde plaats. Zo voorkomt u lokale verkleuring van de messen, hetgeen zou wijzen op verhitting waardoor de materiaalstructuur op die plaatsen verandert en de hardheid afneemt.
- Het is uiterst belangrijk om bij het slijpen de bestaande snijhoek te respecteren. **(3: verkeerd geslepen mes)**
- Wanneer de correcte snijhoek niet wordt aangehouden, door een stompe hoek **(4)** of een onderbroken snijhoek **(5)** te slijpen, zullen die messen in het hout worden afgeremd waardoor veel vermogen verloren gaat. Een te scherpe snijhoek **(6,7)** leidt tot een verzwakte snede, waardoor de standtijd van de messen sterk wordt ingekort.

(1)

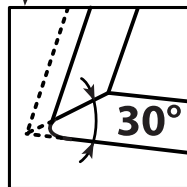

(2)

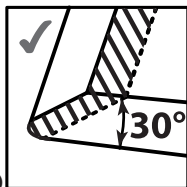

(3)

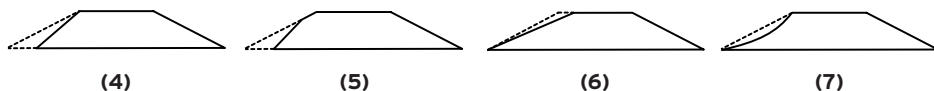
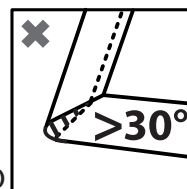

- Slijp nooit de achterkant van een mes. Op RESIST/6™-messen bevindt de profilering zich aan de achterkant. Indien de vertanding wordt weggeslepen, verliest het mes veel snijdkracht.
- De mestop wordt het zwaarst belast bij het versnipperen. Het is bijgevolg best deze zo weinig mogelijk te slijpen om verzwakking te vermijden.
- Bij elke slijpbeurt wordt er telkens een weinig materiaal weggenomen waardoor de actieve snijkant wat kleiner wordt. Bijslijpen kan tot halverwege de breedte van de mestop. Overschrijdt u die grens bij het slijpen, dan hypothekeert u de standtijd van de niet gebruikte snijkant. Het is aangewezen op dat moment de messen om te keren (zie § 11.4.3 Omkeren en vernieuwen van de versnippermesses).

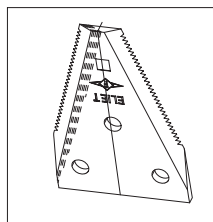

- Een afgeronde mestop leidt tot een verminderde efficiëntie bij het hakken. Verder bijlijpen heeft hier geen nut. In voorkomend geval is het moment aangebroken om de messen om te draaien of te vervangen. (Zie § 11.4.3 Omkeren en vernieuwen van de versnippermessen.)
- Plaats na het slijpen de messenas terug in de machine. (Zie Bijlage 3)
- Sluit na het slijpen, de versnipperkamer weer zorgvuldig af. (Zie Bijlage 2.)

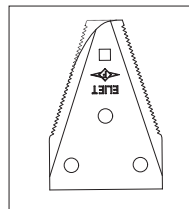

11.4.3 Omkeren en vernieuwen van de versnippermessen

Worden de messen regelmatig geslepen, dan kan een standtijd van meer dan 50 uur per snijkant gegarandeerd worden. Van zodra één snijkant opgebruikt is, kan u het mes omkeren en bent u vertrokken voor nog eens 50 uur. In geval beide snijkanten weggesleten zijn, dient u het mes te vervangen.



Let op:

Elke aanspraak op garantie is uitgesloten in geval van schade en gevolgschade die ontstaan uit het gebrekkig onderhoud van de messen. Raadpleeg zo nodig uw erkende ELIET dealer voor advies.

11.4.3.1 Werkwijze voor het omkeren van de messen



Waarschuwing:

Draag handschoenen want de messen zijn vlijmscherp!

- Stop de machine en trek het verlengsnoer voor stroomvoorziening uit de machine.



Waarschuwing:

de messen blijven nog even nadraaien na het uitvallen van de motor. Controleer steeds of de messenas tot stilstand is gekomen.

- Open de versnipperkamer (zie Bijlage 2).
- Voor het omkeren van de messen neemt men de messenas uit de machine (zie Bijlage 3).
- Uit veiligheidsoverweging zal men de messenas stevig vast klemmen (vb. tussen een bankschroef), en verzekeren dat deze tijdens het onderhoud niet per ongeluk kan verdraaien, bewegen of vallen en daarbij iemand verwonden.
- Voor het omkeren (omdraaien) of vervangen van de messen zijn er enkele regels die u dient te respecteren. Voor de logica van deze regels, bekijken we eerst de opbouw van een messenas in detail:

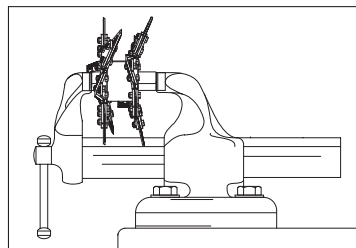

- Een messenas van NEO is opgebouwd uit twee identieke messchijven die elk 6 messen bevatten.
- Hoewel de twee messchijven identiek zijn, toch staan ze 90° verdraaid ten opzichte van elkaar om de centrale as.
- De twee messchijven zijn op de centrale as gelast. Deze as is niet symmetrisch gepositioneerd ten opzichte van het volume van de twee messchijven:

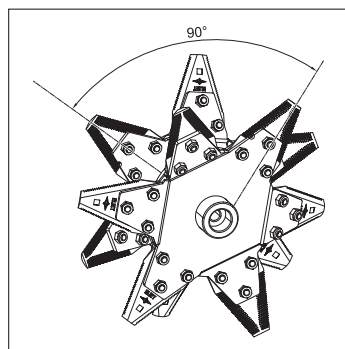
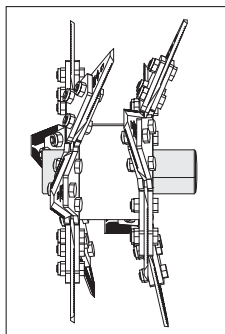

- Aan de ene zijde is een lang uitstekend asdeel, waarin een grote boring is voorzien, die bedoeld is om op de motoras te schuiven: We noemen deze kant voortaan: de '**motorkant**' (**M**) van de messenas.
- Aan de andere zijde is een kort uitstekend asdeel. Aan het uiteinde is een cilindrische kamering voorzien met centraal daarin een klein gat (diameter 10 mm) dat tevens van schroefdraad (M10) voorzien is. We noemen deze kant gemakshalve: de '**opspankant**' (**O**) van de messenas.

- Merk op dat elk mes twee kanten heeft.

Voorkant (V): Die kant waar de afgeschuinde snede zichtbaar is.

Rugkant (A): Kant waar het tandprofiel duidelijk zichtbaar is.

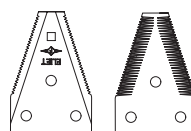

(V)

(A)

- Het valt op dat de orientatie van elk mes op de messchijf verschilt. Er is een bepaalde logica bij het plaatsen van de messen. Om bij het draaien van de messen de logica te respecteren raden wij aan de messenposities te nummeren.
- Een messchijf bevat zes posities. Dus zal men **de messen** en de **overeenkomstige posities** op de meshouder met een viltstift nummeren van 1 tot 6.

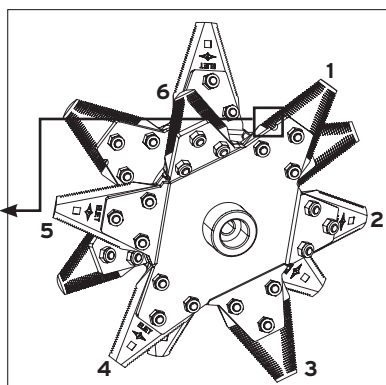
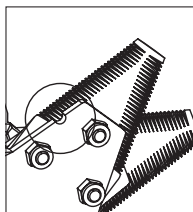

- Begin de nummering in wijzerzin (bekeken van de "opspankant") steeds bij de rechte mespositie die een inkeping heeft.
- Doe hetzelfde voor de tweede messchijf.
- Elk mes is bevestigd met drie M6-bouten. Draai de moeren van elk mes volledig los en verwijder de bouten.

**Ter info:**

Bij het draaien van de messen demonteert en hermonteert men één mes per keer. Door mes per mes te draaien kan men geordend te werk gaan.

TIP: In de messenas zitten 36 boutverbindingen. Om deze snel los te maken beveelt ELIET het gebruik van een pneumatische ratel aan. Plaats steeds een ringsleutel op de boutkop en schroef met de ratel de moer los. (SW 10)

**Let op:**

In geval men boutverbindingen manueel losdraait, vermijd dan verwondingen aan de handen en gebruik daarom steeds twee ringsleutels met lange stelen. (SW 10)

- Vervang beschadigde bouten of moeren onverwijld. (art. nr. bout: BS 511 000 618 moer: BS 502 000 600)
- Trek de messen niet los met uw handen, maar gebruik hiertoe een griptang.
- Om de messen gemakkelijk los te krijgen, is het handig om een wig (schroevendraaier) tussen de mesplaten te drijven.
- Het mes met de nummer 1 zal men nu 180° draaien en op de mespositie 4 plaatsen. Het vrijgekomen mes 4 wordt dan 180° gedraaid op positie 1 teruggeplaatst.
- Het mes met de nummer 2 zal men nu 180° draaien en op de mespositie 6 plaatsen. Het vrijgekomen mes 6 wordt dan 180° gedraaid op positie 2 teruggeplaatst.
- Het mes met de nummer 3 zal men 180° draaien en op de mespositie 5 plaatsen. Het vrijgekomen mes 5 wordt dan 180° gedraaid op positie 3 teruggeplaatst.

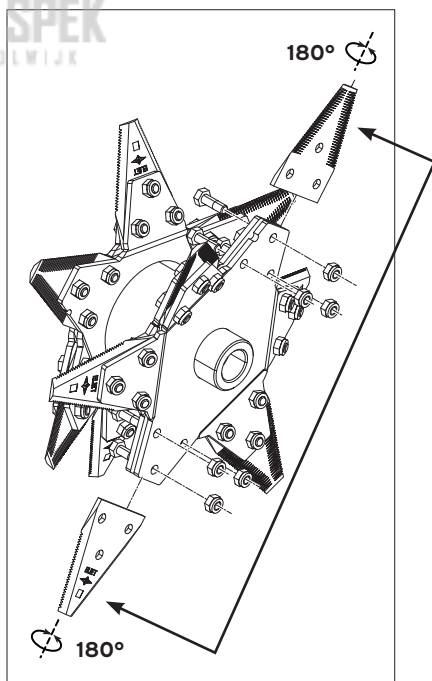

- Herhaal deze procedure voor de tweede messchijf
- Zorg dat men de bouten steeds in de meshouders terugplaatst zodat de **moeren aan de 'opspankant'** zitten. Zo worden ze door de draaizin van de messenas automatisch geborgd tegen het loskomen.

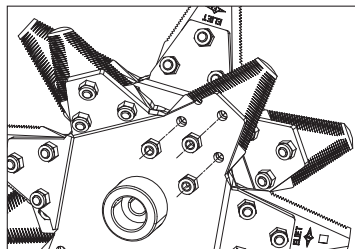

Let op:

Na het draaien van messen moeten binnen de eerste 5 werkuren, alle bouten ter controle worden aangetrokken. Dit nalaten kan ernstige verwonding veroorzaken en zelfs de dood tot gevolg hebben. De schade aan de machine kan ook aanzienlijk zijn.

11.4.3.2 Werkwijze voor het vervangen van de messen

De nieuwe messenset kan men bij zijn ELIET handelaar bestellen onder volgend artikel nummer: BU 401 100 102

- Stop de machine en trek het verlengsnoer voor stroomvoorziening uit de machine.



Waarschuwing:

de messen blijven nog even nadraaien na het uitvallen van de motor. Controleer steeds of de messenas tot stilstand is gekomen alvorens het maalkamerdeksel te verwijderen.

- Open de versnipperkamer (zie Bijlage 2).



Waarschuwing:

Draag handschoenen want de messen zijn vlijmscherp!

- Voor het vervangen van de messen neemt men de messenas uit de machine (zie Bijlage 3)
- Uit veiligheidsoverweging zal men de messenas stevig vast klemmen (vb. tussen een bankschroef), en verzekeren dat deze tijdens het onderhoud niet per ongeluk kan verdraaien, bewegen of vallen en iemand verwonden.
- Voor het vervangen van de messen demonteert men gewoon de oude messen en zet men de nieuwe op dezelfde manier in de plaats.

- Men mag de messen niet zomaar willekeurig terugzetten. Er is een bepaalde logica die dient gerespecteerd te worden.
- Om fouten te vermijden nummert men de mesposities op de messsijf van 1 tot 6. Begin het nummeren bij de rechte mespositie die een inkeping vertoont, en nummer in wijzerzin (bekeken vanuit de opspankant).
- Plaats nu de nieuwe messen zoals aangegeven op onderstaande tekening. Let op de plaatsing van zijde V en A.

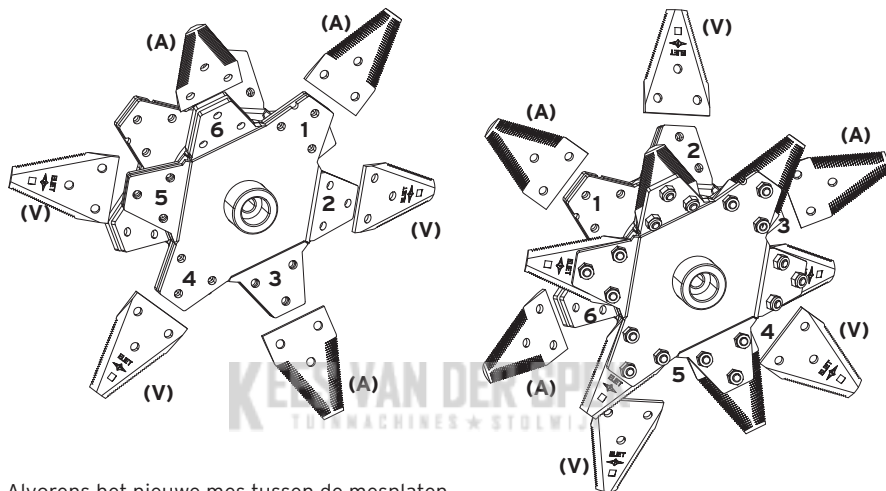
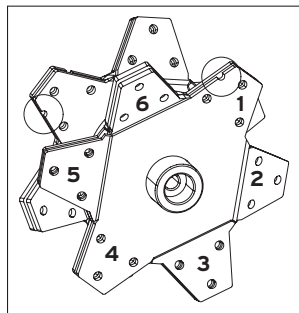

- Alvorens het nieuwe mes tussen de mesplaten te schuiven, wordt eerst het vuil dat tussen de twee plaatshelften zit vastgekleit, verwijderd.

TIP: Men kan hiervoor gebruik maken van een plamuurmes en perslucht.

- Als de messen vervangen worden, dient men meteen ook de bouten en moeren te vervangen. (Deze zijn meegeleverd bij het bestellen van een messenset)
- Zorg dat men de bouten steeds in de meshouders terugplaatst zodat de **moeren aan de 'opspankant'** zitten. Zo worden ze door de draaizin van de messenas automatisch geborgd tegen het loskomen.

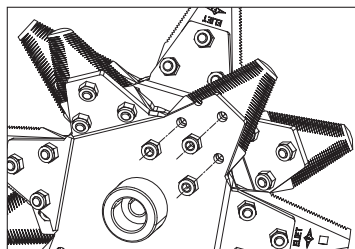

Let op:

Verkeerd of slecht gemonteerde messen kunnen aanleiding geven tot breuk of de machine beschadigen. Maar ook operatoren en omstanders lopen gevaar.

- Volg nu dezelfde procedure voor de tweede mesplaat.
- Voer een controle uit of de messen juist opgesteld zijn: Pas volgende regel toe:

1. alle messen (2 per messchijf), die onder hoek geplaatst zijn op de messchijf en hierbij naar de wand van de versnipperkamer toe gericht staan, moeten altijd hun rugzijde (A) naar deze wand gekeerd hebben.
2. de messen (2 per messchijf), die onder hoek geplaatst zijn en naar de naastliggende messchijf gericht staan, zullen altijd hun rugzijde (A) naar de andere messchijf gericht zijn.
3. de messen die in de rechte posities staan (2 per messchijf) moeten alternerend 'links kijkend' en 'rechts kijkend' zijn opgesteld.

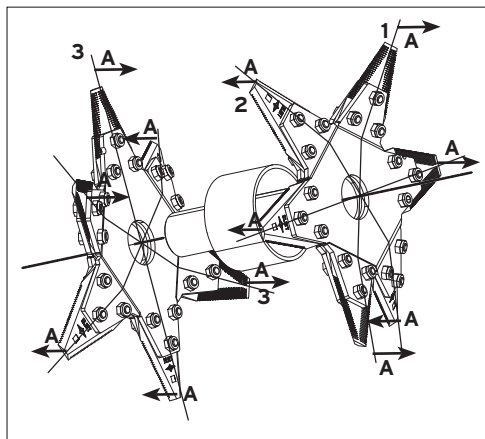

- Bij het terug monteren van de messen dient men de bouten stevig vast te draaien. (lees in bijlage de grafiek met aanhaalmomenten)
- Vermits er vrij veel bevestigingsbouten zijn, verdient het aanbeveling nog even te controleren of alle bouten wel aangespannen zijn alvorens de messen terug te monteren. Maak met een stift een merkteken op de moer zodat je zeker bent dat ze allen zijn aangespannen.
- Bij de eerstvolgende werkbeurt na het plaatsen van nieuwe messen moet men er rekening mee houden dat de nieuwe messen zich nog moeten zetten. Dit betekent dat de bouten mogelijk aan spanning verliezen waardoor bepaalde messen weer wat los kunnen komen te zitten tussen de platen. **Span daarom binnen de 5 eerste werkenuren de bouten van de messen nog even aan. (Aanhaalmoment 10 Nm)**



Let op:

Na het vernieuwen van messen moeten binnen de eerste 5 werkuren, alle bouten ter controle worden aangetrokken. Dit nalaten kan ernstige gevolgen hebben voor de bediener en voor de machine.

11.4.4 Smeren of vervangen nylonlager

Om het geluidsniveau tijdens het versnipperen te verlagen werd de motor opgehangen aan 8 trillingsdempers. Deze dempers zorgen dat trillingen die ontstaan door de hakfrequentie op het groenafval in deze dempers worden geabsorbeerd en niet overgaan op de behuizing van de machine.

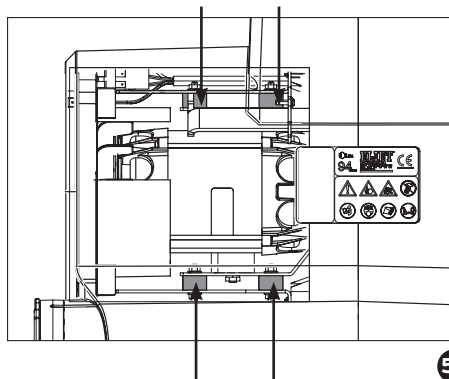

De elasticiteit van deze dempers laat een mogelijke beweging van de motor, en dus messenas toe. Om deze bewegingsvrijheid te beperken en te voorkomen dat de messen hierdoor de maalkamer raken, wordt de messenas op zijn plaats gehouden door een nylon glijdager dat in de vensterdeksel gemonteerd is.

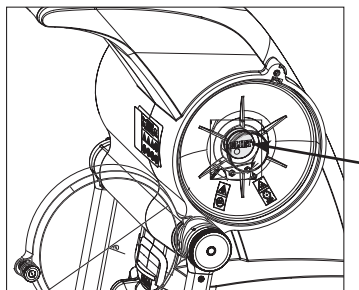

Onbelast maakt de messenas geen contact met het glijdager. En is er een kleine luchtspleet tussen beide. Bij het invoeren van dikkere takken kan door de druk op de messenas, deze kortstondig tegen het glijdager aanslepen. Om de wrijving en verhitting van dit glijdager te voorkomen is het belangrijk regelmatig wat smeerstof in het glijdager aan te brengen:

- Veeg eerst oude smeerstof en kleine vuil ophoping in het glijdager weg. Gebruik kruipolie op MoS₂ basis om de oude smeerstof los te weken.
- Bekijk de staat van slijtage van het nylonlager. Indien er hoge graad van inslijting vast te stellen is (> 1mm) zal men het lager vervangen.

- Breng nieuwe smeerstof aan. (hiervoor kan men een eenvoudig klevend smeervet gebruiken) Na verloop van werkuren, kan dit glijdager aan slijtage onderhevig worden, en kan hierdoor de speling tussen het lager en de messenas groter worden. Als deze slijtage plaatselijk groter

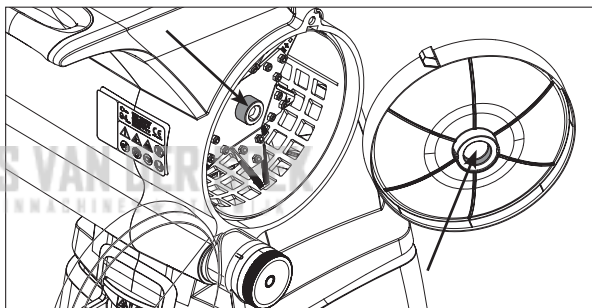

wordt dan 1mm dan dient men het glijdager te vervangen. Als men dit nalaat kan gevolgschade optreden: Verhoogde druk op motoras, verhoogde druk op lagers, kans op beschadiging van de maalkamer. Hoe het glijdager te vervangen:

- Het glijdager wordt in de kamering van het vensterdeksel vastgehouden door twee haakjes. Om te verhinderen dat het nylonlager rond draait zijn twee uitsparingen voorzien in het venster waar twee rechthoekige tapjes op het nylonlager in passen.

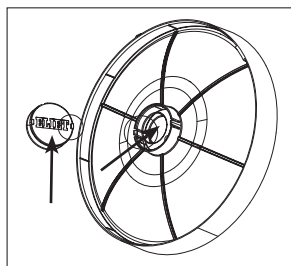

- Druk met een vlakke schroevendraaier één van de haakjes naar achter. Gelijktijdig drukt men met een ander puntig voorwerp op het overeenkomstig rechthoekig tapje zodat het nylonlager zich uit de kamering licht.

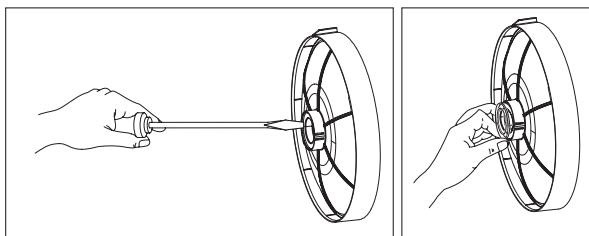

- Nu kan men het nylon lager gemakkelijk verwijderen.
- Bij je erkend ELIET dealer kan je het nylon lager bestellen met art.nr.: BR 930 010 060.
- In geval een van de haakjes van het vensterdeksel is afgebroken zal men dit vervangen. Men kan het vensterdeksel bestellen onder nummer: BR 930 010 050.
- Als het nylonlager vervangen is brengt men ook een weinig smeervet aan.
- Alvorens het vensterdeksel terug te monteren zal men eerst het aseinde van de messenas reinigen.
- Om de versnipperkamer weer dicht te maken, lees bijlage 2.

11.4.5 Vervangen van bevestigingsschroef van doorkijkvenster

De versnipperkamer van de machine is inkijkbaar. Om de bediener te beschermen is hier een tweeledig doorkijkvenster voorzien: Maalkamerdeksel + doorkijkvenster.

Het maalkamerdeksel past naadloos op de maalkamer en wordt op zijn plaats gehouden door het doorkijkvenster dat ervoor draait.

Het doorkijkvenster wordt op zijn beurt op zijn plaats gehouden door een kunststof bout.

Deze kunststofbout is van zeer groot belang omdat hij ook een veiligheidsfunctie heeft.

Om te verhinderen dat de maalkamer kan worden geopend terwijl de machine in werking is zorgt deze bout ervoor dat een veiligheidschakelaar wordt geactiveerd als deze volledig is ingedraaid. Zodra de bout wordt losgedraaid onderbreekt de veiligheidschakelaar de stroomtoevoer en schakelt de machine uit.

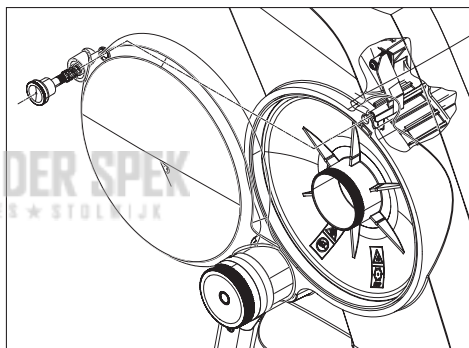

Door het onoordeelkundig inschroeven van de kunststofbout kan het draadprofiel van de bout beschadigd raken. Hierdoor kan men de bout niet meer inschroeven, of kan men bij het indraaien geen spanning meer aanbrengen. In dit geval moet men de bout vervangen:

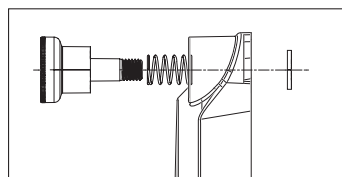

- De schroefknop blijft aan het doorkijkvenster bevestigd met een borgklip, en wordt steeds naar achter geduwd door een veertje.
- Drijf twee schroevendraaiers als een wig tussen de borgklip en het venster. Breek hierdoor de borgklip uit zijn positie en schroef hem af.
- Let op dat je bij het wegnemen van de bout de veer niet verliest. (bij verlies, bestel BV 902 030 010)
- Bestel bij je erkende ELIET dealer de bout met nummer BR 930 010 200 en de borgklip met nummer BD 010 000 100.

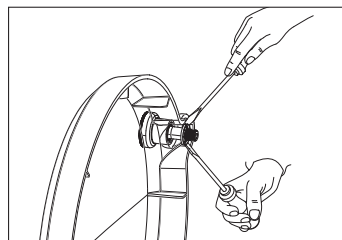

- Plaats de bout terug in het voorziene gat van het venster. Plaats de veer terug zoals aangegeven op bovenstaande tekening.
- Schroef nu de verende borgclip op de schroefdraad tot aan het eind. Let wel de lipjes van de borgclip moeten naar het bouteinde toe gericht zijn.
- Als men aan het eind komt van de schroefdraad drukt men de borgclip op het cilindrische deel van de steel tot aan de kleine aanslag (trapje).

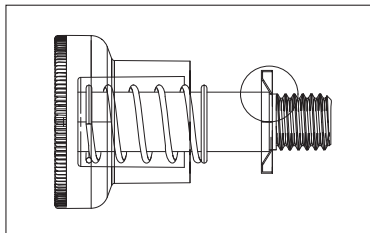

- Na montage van de nieuwe bout brengt men een weinig smeerstof aan op het draadeinde van de bout zodat deze vlot ingeschroefd kan worden.
- Controleer de goede werking van de veiligheidsschakelaar, alvorens de machine terug in gebruik te nemen.

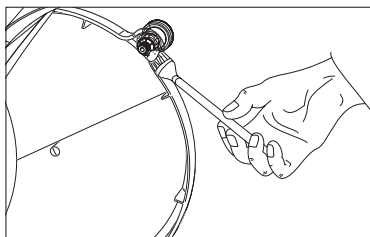

KEES VAN DER SPEK
TUINMACHINES ★ STOLWIJK

12. Opbergen van de machine



Vorbereiding voor het opbergen

- Maak de machine schoon (zie § 11.3 Reinigen van de machine).
- Voer het onderhoud van 10 uur uit (zie § 11.2.2.B. Onderhoud na 10 werkuren).

Eigenschappen van opbergplaats

- Berg de machine enkel binnen op in een droge, tegen regen beschutte ruimte.
- De temperatuur binnen de opslagruimte zal binnen de grenzen van 5° en 40 °C zijn.
- Plaats de machine buiten bereik van kinderen.
- Laat de machine bij het stallen nooit aangesloten op het stroomnetwerk.
- Plaats de machine nooit in de directe omgeving van warmtebronnen of open vlam. (minstens 2 m afstand)

Opbergen

- De NEO is zo ontworpen dat ruimtebenutting bij het opbergen kan worden geoptimaliseerd. Door het onderstel van de wielen dicht te vouwen, kan men de hoogte van de machine halveren waardoor de machine in een compacte ruimte kan opgeborgen worden. (Lees Bijlage 1)
- Men kan de machine in opgevouwen toestand op de grond of zelfs in een stapelrek zetten.
- De machine kan zelfs aan de muur worden opgehangen: hier is optioneel een ophanghaak voor verkrijgbaar (art.nr. MA 001 001 033) bij uw erkend ELIET dealer.

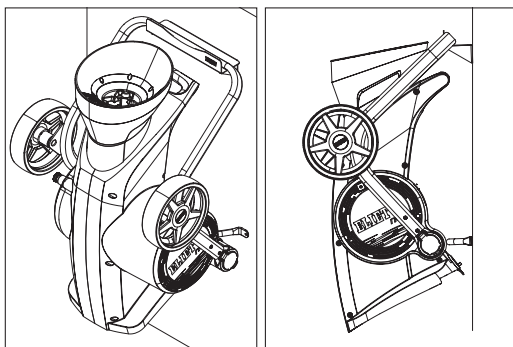
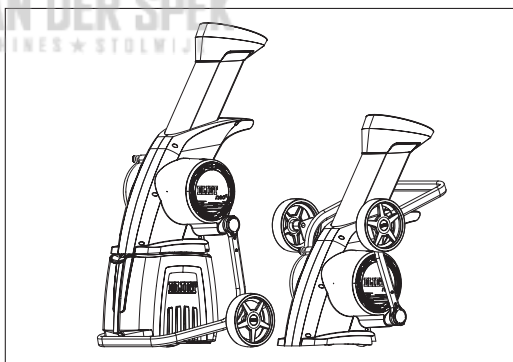

- Voor het ophangen van de machine zal men deze in zijn compactste vorm dichtvouwen (lees Bijlage 1)
- Zorg dat de draaiknop van het scharniergewricht stevig is vastgedraaid alvorens men de machine gaat ophangen.
- De machine weegt dik 40 kg, om deze op te tillen en met zijn buisframe aan de NEO muurhaak op te hangen zal men bij voorkeur met twee personen zijn.

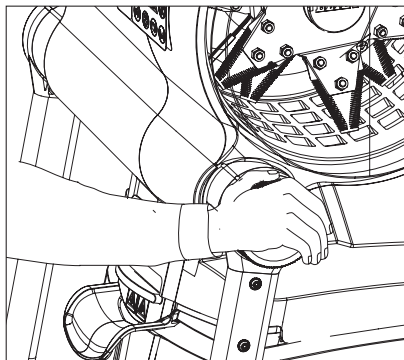

Let op:

Probeer nooit de machine alleen te tillen (max. hefgewicht per persoon = 30 % van zijn eigen lichaamsgewicht)



Waarschuwing:

De machine weegt dik 40 kg. Grijp dus de machine zo dicht mogelijk bij je lichaam en til deze met de beenspieren. (door de knieën zakken en met gestrekte rug tillen.) Overschat uw eigen kracht nooit. Zelfs als u een te zware last over enkele centimeters tilt en daarna weer snel moet loslaten, kan al een ernstig rugletsel ontstaan. Vraag hulp als het gewicht te zwaar lijkt.

13. Technische fiche



	NEO	NEO ²	NEO ³
Motor	230 V / 1~ / 50Hz	230 V / 1~ / 50Hz	400 V / 3~ / 50Hz
Vermogen W/PK DIN	2500 W / 3,5	3000 W / 4	3500 W / 4,8
Nominale stroom In (A)	10	13	7
Motorrem	ja	ja	ja
Capaciteit	Max. Ø 30 mm	Max. Ø 35 mm	Max. Ø 35 mm
Snijdsnelheid (hakbewegingen/min)	36000	36000	36000
Rendement (kruiwagens snippers/u)	8	10	12
Messenas	Twee schijven met in totaal 12 messen		
Messen	12 ELIET RESIST™ messen		
Versnippertechnologie	ELIET gepatenteerd Hakbijprincipe™		
Versnipperbreedte	130 mm	130 mm	130 mm
Overbrenging (Rotor)	Direct	Direct	Direct
Invoeropening	meerlobbig (4 x 45 mm)	Ø 200 mm	Ø 200 mm
Invoerhoogte	1140 mm	1390 mm	1390 mm
Invoerveiligheid	Fuikvormige anti-projectie flappen	Anti-projectie flappen	Anti-projectie flappen
Opvangbak	50 L	50 L	50 L
Duurzaamheid	Thermische motor beveiliging		
Werkafmetingen (LxBxH)	700 x 600 x 1230 mm	800 x 600 x 1470 mm	800 x 600 x 1470 mm
Opbergafmetingen (LxBxH)	700 x 600 x 750 mm	800 x 600 x 1100 mm	800 x 600 x 1100 mm
Geluidsreductie	Trillingsdempende motorophanging (AVC™)		
Geluidsvermogen Lw(A)	94 dB(A) Gegarandeerd dB(A)		
Gewicht	40 kg	43 kg	43 kg
Wielen	250 x 65 mm (Alu/EVA)	250 x 65 mm (Alu/EVA)	250 x 65 mm (Alu/EVA)
Accessoires	pook	-	-

Bijlagen:

B1 Samenvouwen van machine naar opbergstand

Om de machine compact op te bergen of om ze te transporteren in het kofferruim van een auto, werd de machine ontworpen met een dichtvouwbaar onderstel. Hierdoor kunnen de afmetingen van de machine voor deze toepassing sterk worden gereduceerd:

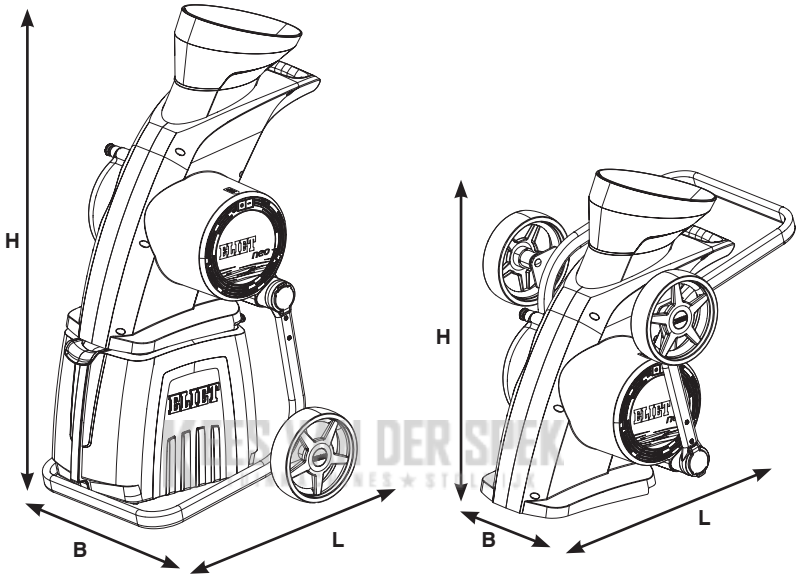

NEO:	normale afmetingen:	L x B x H:	700 mm x 600 mm x 1230 mm
	opbergafmetingen:	L x B x H:	700 mm x 600 mm x 750 mm
NEO ² & NEO ³ :	normale afmetingen:	L x B x H:	800 mm x 600 mm x 1470 mm
	opbergafmetingen:	L x B x H:	800 mm x 600 mm x 1100 mm

Om de machine te kunnen dichtvouwen werd de wielbasis scharnierend opgesteld ten opzichte van de behuizing. Aan elk einde van het buisframe zit een kunststof scharniergewricht dat draait in de behuizing.

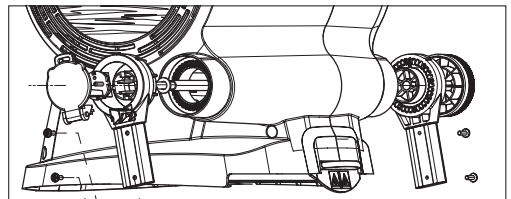

Deze kunststof scharniergewrichten hebben een uitwendige kransvertandingen en het scharnierpunt in de behuizing heeft een inwendige kransvertanding. Om de machine in een positie te vergrendelen worden deze twee kransvertandingen door middel van een draaiknop aan de rechterzijde van de machine stevig in elkaar gedrukt.

Uit veiligheidsoverweging werden slecht twee plaatsen voorzien waar de tandkransen perfect in elkaar ingrijpen om hierdoor slechts twee opstellingen toelaatbaar te maken:

1. Werkopstelling

Hierbij steunen de wielen en het buisgestel op de grond. De behuizing (bovenlijf) van de machine staat recht in het verlengde van de buisgestel. Op de behuizing en op de scharniergewrichten is lijnmarkering voorzien. In de werkopstelling staan deze lijnmarkeringen in elkaars verlengde.

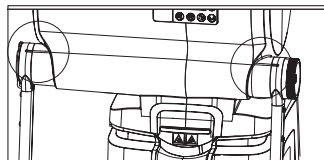

Let op:

Dit is de **enige** opstelling waarin de machine mag gebruikt worden om te versnipperen.

2. Opbergopstellingen

Er zijn twee manieren waarop men de machine compact kan wegbergen:

a) De meest compacte opbergformule (vergrendelbaar)

De opvouwprocedure is iets omslachtiger, echter men bekomt de compactste afmetingen. Deze opstelling is ideaal voor transport of ophangen aan de muur. Hierbij steunt de behuizing op de grond en is het buisgestel met wielen rond het scharnierpunt verdraaid zodat de behuizing erdoor wordt omsloten.

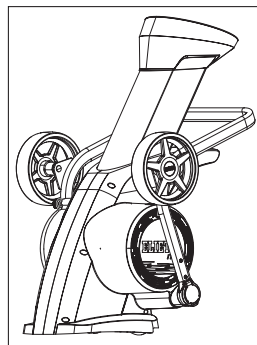

b) de snelwegbergformule

Dit is een snel en eenvoudig uit te voeren procedure maar brengt de machine niet de meest compacte vorm. Deze opstelling is aangewezen bij het wegbergen van de machine onder tafel of legplank. Hierbij blijft de wielbasis op de grond staan en wordt het bovenlijf van de machine naar voor gekanteld tot de trechter op de grond rust. Afhankelijk van de toepassing kan men de juiste opbergopstelling kiezen.

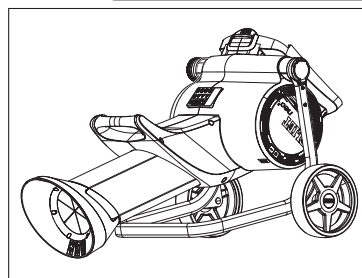

3. Hoe te handelen:



Let op:

Bij het dichtvouwen van een machine zal men steeds de motor uitschakelen en het verlengsnoer voor de stroomvoering loskoppelen.



Waarschuwing:

De machine weegt netto dik 40 kg. Bij het losschroeven van de scharnier komt het bovenlijf van de machine labiel te staan ten opzichte van de wielbasis. Wees dus voorzichtig en houdt dit steeds vast. De machine die naar beneden valt kan schade aan de behuizing oplopen. Deze schade valt niet binnen de bescherming van de garantievoorwaarden.

- Trek de schuifgrendel naar boven en schuif de opvangbak uit de machine.
- Stel de machine op in een ruimte waar men voldoende plaats heeft (6 m²)
- Draai de schroefknop van het scharnier in tegenwijzerzin om hem te lossen. Draai deze los tot men een vrije speling van 1 mm ziet ontstaan tussen de schroefknop.
- Tijdens het losdraaien van het scharnier zal men de machine vast houden bij de handgreep zodat deze niet omvalt.

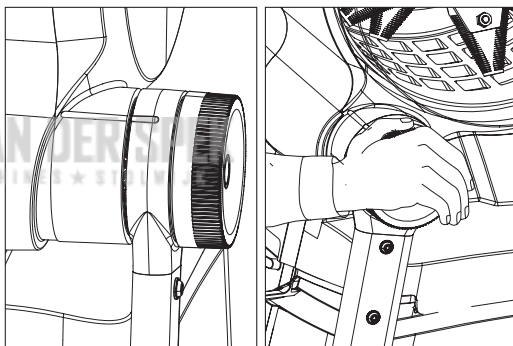

a) Dichtvouwen naar de compactste opbergvorm

- Om de machine naar compacte opbergvorm (a) te vouwen, zal men zich zijdelings voor de machine plaatsen met de benen licht gespreid. Zet een voet tegen de voorkant van het wielframe, zodat deze tijdens de manipulatie niet naar voor kan schuiven.
- Neem de machine met één hand vast bij de handgreep, en met de andere hand onderaan bij de voorkant van de machine.



Let op:

Bij volgende beweging moet men het gewicht van de machine kunnen ophouden. Deze machine weegt dik 40 kg. Als u inschat dat dit gewicht niet handelbaar is voor uw capaciteit, vraag dan hulp en voer de beweging synchroon met twee personen uit.

- Til en beweeg nu het bovenlijf van de machine ongeveer een halve meter naar voor, zodat de wielbasis kantelt over de voorbuis die tegen je voet aandrukt.
- Breng vervolgens het bovenlijf naar de grond totdat deze met zijn open onderkant vlak op de bodem steunt.
- Verdraai nu het wielframe naar de machine toe totdat de buis de trechter bijna raakt. U zal merken dat hier een punt ligt waar de vertanding binnenin het scharnier in elkaar klikt.
- Draai nu de draaiknop in wijzerzin om het scharniergewricht in deze positie op te spannen.

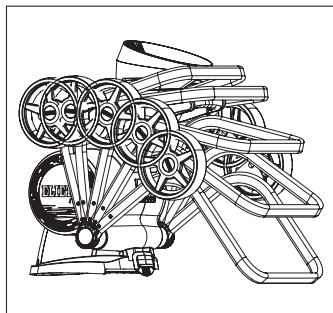
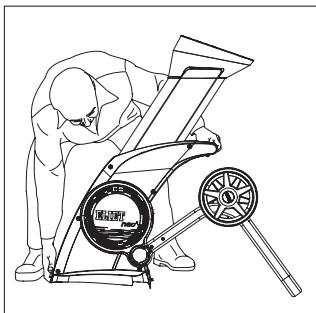

Let op:

De machine steunt in deze positie gedeeltelijk op de schuifgrendel van de opvangbak. Verschuif dus de machine niet op deze zijde, om het afbreken van deze schuif of het afbreken van de schuifgeleiding te vermijden. Dergelijke breuken vallen niet onder garantie. Til de machine dus volledig op met het wielframe om het te verplaatsen.

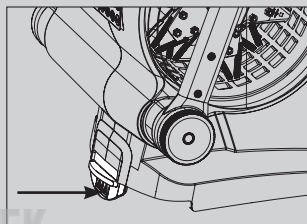

Plaats deze bij het wegbergen op een zachte ondergrond (karton, doek, polystyreen...)

- Om de machine weer rechtop te stellen in werksituatie zal men opnieuw de draaiknop los draaien (tegenwijzerzin).
- Nu klapt men het wielframe naar achter tot de voorbuis van de wielbasis op de grond rust.
- Ga achter de machine staan en zet je voet op deze voorbuis.
- Grijp nu de handgreep vast met één hand en trek het bovenlijf van de machine naar je toe, terwijl je een stap naar achter zet.
- De machine zal om de voorbuis draaien tot de wielen weer op de grond staan.
- Wees alert en houd met je vrije hand het bovenlijf van de machine tegen zodat dit niet de neiging heeft naar voor te kantelen.
- Kantel nu het bovenlijf tot de twee markeerlijnen op de behuizing en op het scharniergewricht in elkaars verlengde staan.
- Houd de machine in deze positie en draai de draaiknop in wijzerzin stevig vast.

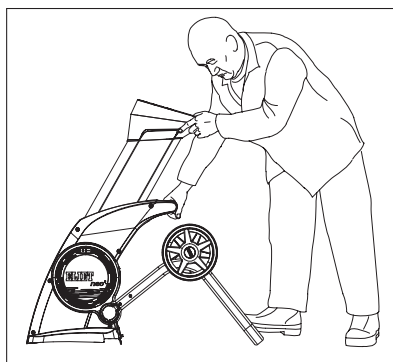

b) dichtvouwen naar snelopbergvorm

- Hiervoor stelt men zich ook zijdelings naast de machine en plaatst zijn voet voor de onderste buis van het wielgestel.
- Draai de draaiknop eveneens los (tegenwijzerzin) tot er een spatie van ongeveer 1 mm ontstaat. Wees allert dat het bovenlijf van de machine niet ongewenst uit zijn positie kantelt.
- Grijp de machine vast bij de handgreep en kantel het bovenlijf van de machine gewoon rond zijn scharnierpunt naar voor.
- Kantel de machine naar onder tot de trechter op de grond (NEO² & NEO³) of tegen het buisframe (NEO) aan rust.
- Men kan nu ook de draaiknop wat lichtjes aandraaien (wijzerzin), echter in deze positie zal de tandkrans binnen het scharniergewricht niet volledig in elkaar grijpen.
- Om de machine weer rechtop te stellen schroeft men gewoon de draaiknop weer even los. (tegenwijzerzin)
- Ga achter de machine staan en plaats je voet tegen een wiel van de machine.
- Grijp nu het handvat vast en trek het bovenlijf naar je toe zodat het kantelt over het scharnierpunt en rechtop komt te staan.
- Kantel nu het bovenlijf tot de twee markeerlijnen op de behuizing en op het scharniergewricht in elkaars verlengde staan.
- Houd de machine in deze positie en draai de draaiknop in wijzerzin stevig vast.

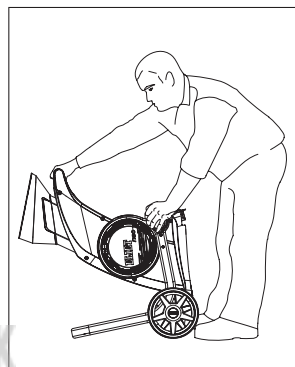

KEES VAN DER SPEK
TUINMACHINES * STOLWIJK

B2 Openen en sluiten van de versnipperkamer

A. Openen van de versnipperkamer



Let op:

Alvorens de maalkamer te openen zal men de motor uitschakelen en het verlengsnoer los te koppelen.

OPENEN VAN HET DOORKIJKVENSTER = MOTOR UITGESCHAKELD



Waarschuwing:

Bij en na het openen van de versnipperkamer kan men in contact komen met de scherpe messen. Het is geboden bij dit onderhoud steeds handschoenen te dragen.

- Schroef de draaiknop volledig los tot deze vanzelf naar achter springt.
- Draai het doorkijkvenster open tot dit tegen de behuizing aanleunt.

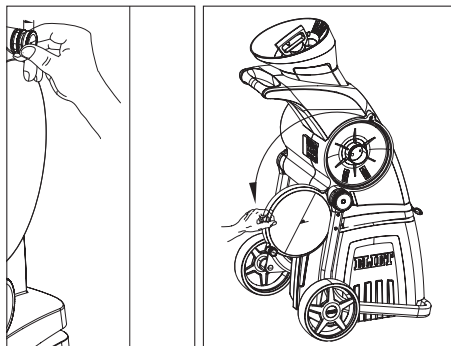

Let op:

Vermijd dat je tijdens het onderhoud tegen het opengedraaide doorkijkvenster aanstoot. Dit zou een breuk in het draaipunt kunnen veroorzaken.

- Controleer of de schroefdraad van de draaiknop niet beschadigd is. Vervang deze zo nodig. (lees § 11.4.6) (art.nr. BR 930 010 200)
- Trek nu de centrale cilinder op het maalkamerdeksel naar achter, en wrik zo nodig wat op en neer als dit wat spant.
- Als het deksel verwijderd is zal men dit controleren op mogelijk beschadigingen. Vervang dit zo nodig. (Bestelnummer BR930 010 050)
- Controleer tevens of het nylonlager geen overdreven slijtage vertoont. Vervang dit zo nodig. (Lees §11.4.4) (Bestelnummer BR 930 010 060)
- Reinig het maalkamerdeksel.
- Verwijder vooral vuil (fijn stof en houtresten) dat zich aan de binnenzijde van de buitenring van het deksel heeft afgezet.
- Reinig ook de rand van de maalkamer aan de buitenzijde waar het deksel wordt over geschoven.

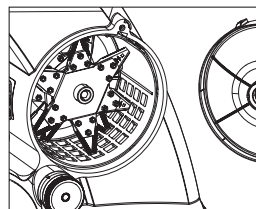
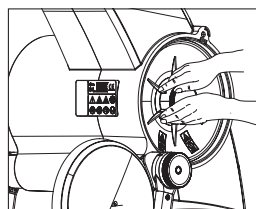

B. Sluiten van de versnipperkamer

Het is uitermate belangrijk veel aandacht te besteden aan het correct dicht maken van de maalkamer. Het maalkamerdeksel en doorkijkvenster vormen een dubbelwandig veiligheidsscherm voor de operator en omstaanders. **Verkeerde montage kan een risico opleveren op ernstige verwonding.**

- Het maalkamerdeksel is voorzien van twee verdikkingen op de buitenring. Deze twee nokken laten enkel één positionering toe voor het terugplaatsen van dit deksel op de maalkamer.
- Plaats de ring van het deksel gelijkmatig over de buitenrand van de maalkamer.

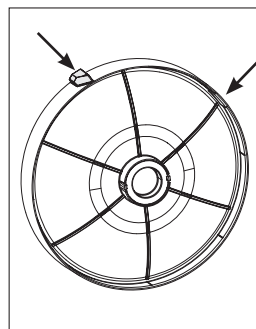

- Zorg ervoor dat de wig op de buitenrand van het deksel in de uitsparing geplaatst wordt van de behuizing.
- Druk stevig maar gelijkmatig tegen de buitenring van het deksel, tot deze aan de volledige omtrek goed aanstoot tegen de rand van de maalkamer. Het deksel mag niet uitsteken ten opzichte van de behuizing.

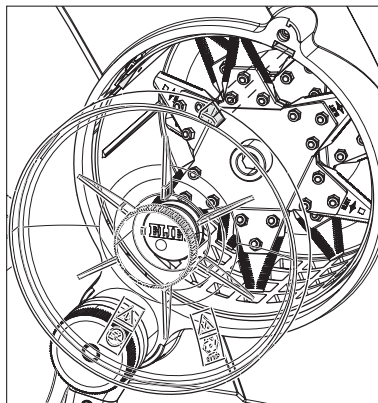
**Let op:**

Als men vergeet het maalkamerdeksel te monteren zal het veiligheidssysteem verhinderen dat de machine kan opstarten. Is dit toch het geval, stop dan onmiddellijk het werk en raadpleeg uw erkende ELIET dealer.

- Draai het venster dicht. Als dit niet kan omdat het tegen het deksel aanstoot, dan zal men het deksel beter aandrukken.

KEES VAN DER SPEK
TUINMACHINES ★ STOLWIJK

**Let op:**

Aan de binnenzijde van het doorkijkvenster zijn korte ribben voorzien die ervoor zorgen dat het maalkamerdeksel niet van de maalkamer af kan schuiven. Als een aantal van deze ribben zijn afgebroken zal men uit voorzorg het doorkijkvenster vervangen. (raadpleeg je erkend ELIET dealer) (art.nr. BR930 010 070)

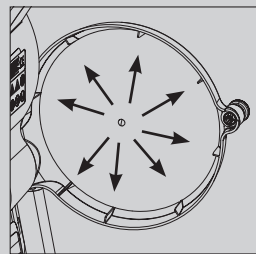

- Als het doorkijkvenster tegen de aanslag komt, draait men de schroefknop in om dit te borgen.
- Breng een weinig smeerstof aan op de kunststof schroefdraad.
- Zorg dat bij de inzet de kunststof schroefdraad goed overeenstemt met de schroefdraad in het metalen inzetstuk in de behuizing, zodat deze bij het inschroeven niet beschadigd raakt.
- Als men merkt dat het inschroeven niet vlot verloopt, stop dan en controleer eerst de staat van de schroefdraad. Vervang zo nodig de schroefknop. (lees § 11.4.6)
- Nu kan de machine weer veilig gestart worden.

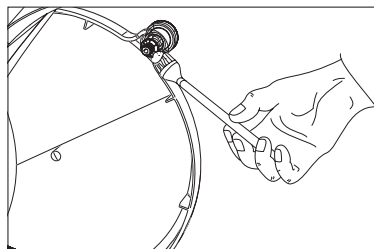

B3 Demonteer de messenas

- Om de messenas te demonteren zal men steeds de machine uitschakelen en het verlengsnoer uit de machine lostrekken.



Let op:

Voor dit onderhoud komt men in contact met de messen. Deze kunnen vlijmscherp zijn, dus er bestaat een reëel risico voor verwonding aan de handen. Draag kwaliteitsvolle handschoenen.

- Maak de versnipperkamer open (lees Bijlage 2)
- Om de centrale opspanbout (M8) van de messenas te kunnen losdraaien moet men de messenas op een veilige manier kunnen blokkeren. Hiervoor werd een hulpstuk (art.nr. MA 001 001 034) bij de machine geleverd.
- Het hulpstuk is een V-vormig plaatje met vier uitstekende beentjes. Ter hoogte van de eerste twee rijen gaten in het calibratiezeef, schuift men dit plaatje met de korte zijde eerst, onderaan de maalkamer, tussen de mespunten door, tot je tegen de achterwand van de maalkamer stoot.
- Nu drukt men het plaatje naar beneden zodat de beentjes in 4 van de overeenkomstige gaten uit de twee eerste rijen van de calibratiezeef wegzakken.
- Dit hulpstuk vormt nu een obstakel die verhindert dat de messenas in geen van de draairichtingen kan doordraaien.
- Plaats nu een dopsleutel van 13mm (met handmatige ratel of pneumatische ratel) op de centrale boutkop waarmee de messenas op de motoras bevestigd zit. Draai tegenwijzerzin deze bout los en verwijder hem volledig uit de messenas.

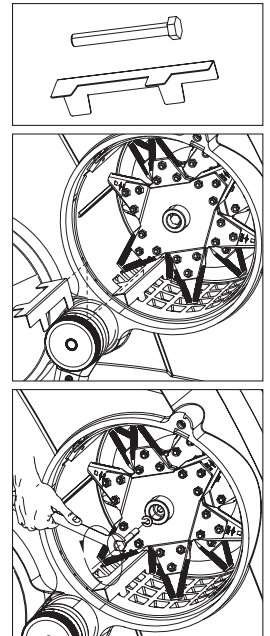

- Draai nu een bout M10 met een lengte van 130 mm in het centrale gat van de messenas (wijzerzin, SW17), tot de bout tegen de motoras aandrukt.

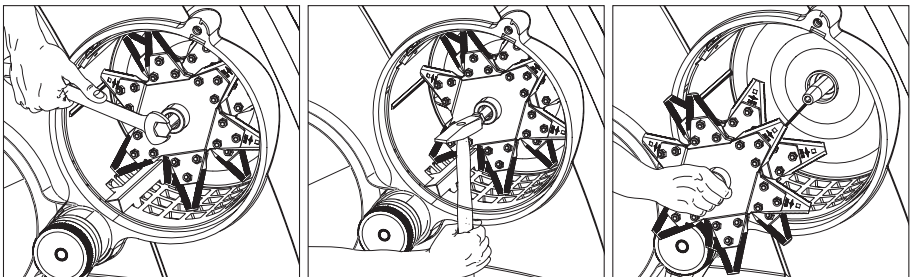

- Door de bout nu verder aan te draaien moeten we de conische klemverbinding van de messenas op de motoras los drukken. Zodra er wat spanning op de bout staat, tikt men even met een hamer axiaal op de boutkop. Deze impact kan voldoende zijn om de klemming te lossen. Is dit niet het geval, herhaal dan deze procedure tot de messenas los komt.
- Eens de klemkracht weg is kan men de messenas van de motoras afschuiven. Grijp de as niet bij de messen vast maar neem de aseinden vast om de messenas te manipuleren.
- Bij het opspannen van een messenas in een bankschroef voor onderhoud zal men er steeds voor zorgen dat de aseinden niet beschadigd of ingedeukt worden. Deze kunnen naderhand problemen opleveren voor de montage van de messenas op de motoras.
- Als de messenas verwijderd is zal men van de gelegenheid gebruik maken om de motoras te inspecteren en te reinigen. In geval van roestvorming zal men dit met fijn schuurpapier weg polieren.
- Plaats de messenas terug in de machine, en schuif deze zo ver mogelijk op de motoras. Klop deze met een kunststofhamer even zacht aan.
- Breng wat smeerstof aan op de opspanbout (M8) en draai deze langs het centrale asgat terug in de motoras. (wijzerzin)
- Haal met een ratelsleutel de bout stevig aan tot men een aanhaalmoment van 25 Nm bereikt.
- Neem nu het metalen hulpstuk terug uit de maalkamer en sluit dit weer af. (lees Bijlage 2)

**Let op:**

Controleer na de eerste werkbeurt of de opspanbout van de messenas nog steeds stevig aangespannen is. Dit nalaten kan ervoor zorgen dat de messenas los komt te zitten op de motoras en hierdoor grote slijtage kan veroorzaken.

B4 Ompolen krachtstroom stekker

De NEO³ is voorzien van een krachtstroommotor. Om de machine aan te sluiten op het 3-fazen stroomnetwerk 380 V, is op de machine een genormaliseerde stekker (16A) voorzien aan de linkerkant van de machine.

Deze mannelijke rode CE stekker heeft 5 pinnen: L1, L2, L3, N, PE.

Op deze stekker kan de verlengkabel worden aangesloten die op zijn beurt op de krachtstroom aansluiting van de woning kan worden geschakeld. Afhankelijk van de aansluiting van de bedrading op de lijnen (zowel bij verlengkabel als bij netaansluiting) kan de draairichting van de machine hierdoor omkeren.

Hoe kan men dit controleren en aanpassen:

- Start na het aansluiten van het verlengsnoer de motor en controleer of de messenas in de juiste richting draait. Kijk via het doorkijkvenster of de messenas in tegenwijzerzin draait. Zo ja, dan hoeft niets te gebeuren.
- Draait de messenas in tegenstelling in wijzerzin, dan kan men eenvoudig de draairichting veranderen door twee fasen om te keren.
- Trek hiervoor het verlengsnoer uit de machine.
- De stekker op de machine is voorzien van een fase-omkeeruitrusting. U merkt dat onderste twee lijnpennen op een witte schijf staan gemonteerd.
- Centraal tussen de twee pennen zit een korte gleuf van 8 mm. Plaats nu een vlakke schroevendraaier tot onder in deze gleuf.
- Druk nu de schroevendraaier dieper in de gleuf zodat deze integraal zo'n 2 mm dieper weg schuift. Gelijktijdig draait men de schroevendraaier over 180° (links of rechts). Het witte schijfje zal zich een halve toer draaien waardoor de twee pennen van plaats worden verwisseld.
- Trek de schroevendraaier terug uit de stekker, en sluit het verlengsnoer terug aan.
- Start opnieuw de motor en stel vast dat de messenas in tegenwijzerzin draait.

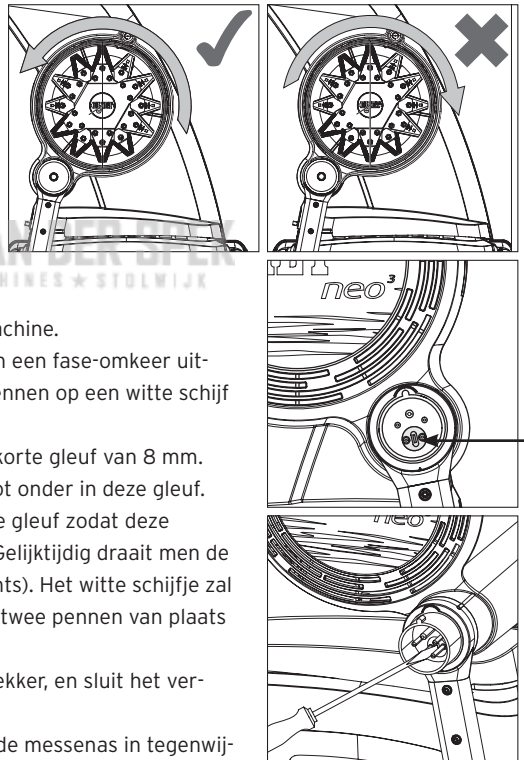

Telkens men van verlengsnoer of stroomaansluiting verandert zal men deze test uitvoeren.

B5 Onderhoudschema

Deze lijst bevat het routineonderhoud die minimaal dient te gebeuren om je machine in goede staat te houden. Supplementair aan dit onderhoud dienen desgevallend herstellingen of vervangen na breuk of defect te worden uitgevoerd.

Routineonderhoud	Onderhoud na elke 100 uur	Onderhoud na elke 50 uur	Onderhoud na elke 10 uur	Dagelijks onderhoud
Reinig de machine	§ 11.3	§ 11.3	§ 11.3	§ 11.3
Inspecteer de messen en slijp ze bij indien nodig	§ 11.4.1	§ 11.4.1	§ 11.4.1	§ 11.4.1
Controleer de machine op abnormale slijtage of breuken.	§ 11.3.2	§ 11.3.2	§ 11.3.2	§ 11.3.2
Slijpen van de messen		§ 11.4.2		
Smeren van glijdlager		§ 11.4.4		
Omkeren van de RESIST/6™-messen			§ 11.4.3.1	
Vervang glijdlager			§ 11.4.4	
Vervang de RESIST/6™-messen				§ 11.4.3.2
Vervang het vensterdeksel voor maalkamer				§ 11.4.4



Waarschuwing:

Het verwaarlozen van dit routineonderhoud kan oorzaak zijn van een slecht werkende machine. Er kan schade ontstaan en de bediener of derden lopen een verhoogd risico. ELIET EUROPE NV kan niet aansprakelijk worden gesteld voor de gevolgen van nalatigheid met betrekking tot onderhoud. U kan tevens elke aanspraak op garantie hierdoor verliezen.

B6 Lijst met aanhaalmomenten

Boutkop vlg. DIN 931,912 ed.	Draad	Sterkte	
		8.8	10.9
Normale draad	M4	3,0	4,4
	M5	5,9	8,7
	M6	10	15
	M8	25	36
	M10	49	72
	M12	85	125
	M14	135	200
	M16	210	310
	M18	300	430
	M20	425	610
	M22	580	820
	M24	730	1050
	M27	1100	1550
	M30	1450	2100
Fijne draad	M8 x 1	27	39
	M10 x 1,25	52	76
	M12 x 1,5	89	130
	M14 x 1,5	145	215
	M16 x 1,5	225	330
	M18 x 1,5	340	485
	M20 x 1,5	475	680
	M22 x 1,5	630	900
	M24 x 2	800	1150
	M27 x 2	1150	1650
	M30 x 2	1650	2350

(met wrijvingsfactor \leftrightarrow = 0,14)

KEES VAN DER SPEK
TUINMACHINE & HULWIK

B7 Risico analyse

Gelieve hierna een opsomming te lezen van gevaren en risico's die verbonden zijn aan het opbergen, transporteren of het werken met deze versnipperaar. Neem nota van deze gevaren en vermijd deze risico's door de voorschriften van de handleiding op te volgen. Weet dat niet enkel de gebruiker een risico loopt maar ook derden aan dit risico kunnen bloot gesteld worden. Houd derden steeds op veilige afstand.

- Verwonding aan handen door in de invoeropening te reiken voorbij de antiprojectieflappen.
- Verwonding door projectie van snippers via invoeropening door de anti-projectieflappen open te drukken.
- Gevaar voor zware verwonding of dood door het loskomen van een machineonderdeel (messen, bouten,...) door gebrek aan nazicht en onderhoud.
- Gevaar voor verwonding door projectie langs in- of uitvoerzijde na het invoeren van vreemd voorwerp (steen, metaal, textiel, plastic,...)
- Verwonding door projectie van snippers aan de uitvoerzijde bij een machine in werking.
- Verwonding of snijdwonden aan de handen door verwonding aan een uitlopende messenas bij het openen van maalkamer
- Verwonding of snijdwonden aan de handen bij de demontage van de messenas.
- Verwonding of snijdwonden bij het vallen van een messenas na demontage.
- Wurging of afsnoering door het ingetrokken worden van loshangend kledingstuk.
- Verwonding door het omkantelen van de machine bij onvoorzichtig transport
- Brandgevaar door snippers en houtstofresten die de koelluchtkanalen dicht stoppen
- Irritatie van de luchtwegen of longproblemen door het inademen van het geproduceerde stof
- Gehoorstoornis door onvoldoende bescherming van het gehoor tijdens het werken
- Kneuzing of verwonding bij het invoeren door de krachtwerking van de messen op het hout
- Kneuzing of verwonding door kick-back van hout bij invoer langs de invoertrechter
- Zenuwstoornissen of reumatische aandoening door langdurig versnipperen zonder rustpauzes.
- Gewrichtspijnen door trillingsoverdracht bij aanhoudend invoeren van dikke takken.
- Verwonding door contact met de messen tijdens het ontstoppen, onderhoud of reinigen van de machine.
- Rugproblemen na het onverantwoord tillen van de machine.
- Gevaar voor kneuzing of verwonding bij het ineenklappen van de machine door onoordeelkundig dichtvouwen.
- Verwonding door val bij het rijden over een ondergrond die het gewicht van persoon en machine niet kan dragen.
- Gevaar op elektrocutie door bij werken in regenweer of in omstandigheden van waterslag op de machine.
- Gevaar op kortsluiting of elektrocutie door gebruik van een slecht of beschadigd verlengsnoer, verkeerde stekker, gebrekkige aarding, niet aangepast stroomnetbeveiliging.
- Gevaar voor elektrocutie door contact met beschadigde bedrading binnenin de behuizing van de machine.

Dit is een onvolledige lijst en is enkel ter informatie ten gunste van de veiligheid van de gebruiker.

B8 Probleem diagnose:

De motor start niet:

- De messenas is geblokkeerd
- Maalkamerdeksel is niet gemonteerd
- Doorkijkvenster is niet dichtgedraaid
- Opvangbak is niet (of niet correct) ingeschoven
- De motor is verhit
- Het verlengsnoer is te lang
- De motor is niet aangesloten op stroomnetwerk
- De smeltzekering op het stroomnetwerk is uitgeslagen
- De motor heeft een defect
- Elektrische componenten op machine zijn defect

De motor valt uit tijdens het werken:

- De stopschakelaar per toeval ingedrukt
- De stekker van de stroomtoevoer is losgekomen
- De rotor is vast geslagen op het hout
- De versnipperkamer is verstopt
- Opvangbak is naar achter geschoven
- De motor krijgt te warm en veiligheidschakelaar heeft hem uitgeschakeld
- De smeltveiligheid in stroomnetwerk is uitgesprongen
- Probleem met motor of elektrische component op de machine

Afname van het versnippervermogen:

- Te lang verlengsnoer (te veel vermogenverlies door weerstand)
- Bijkomende stroomverbruiker om hetzelfde net neemt vermogen weg.
- Botte messen
- Verkeerd gemonteerde messen
- Verstopping van de uitvoer
- Opvangbak is vol

Productie van abnormaal lange vezelige snippers:

- De messen zijn bot
- De messen zijn verkeerd gemonteerd
- De invoer is te snel
- De zeef is niet aangepast aan het soort groenafval
- Breuk of vervorming aan de messenas

Hevige trillingen op de machine:

- Een machineonderdeel zit los
- Trillingsdemper afgebroken
- De messenas heeft een onbalans (controleer de messen)
- Messenas is losgekomen

- Onregelmatige slijtage van de messen
- Eén van de motorlagers is defect

Rotor wil niet draaien:

- Een stuk hout heeft de messenas geblokkeerd
- De uitvoer is verstopt

Verhoogd geluidsniveau:

- Er zit een vreemd voorwerp in de machine
- Er is een machineonderdeel los
- De messenas is losgekomen en verschoven

KEES VAN DER SPEK
TUINMACHINES ★ STOLWIJK

B9 CE-Conformiteitsverklaring

Machine: **ELIET NEO**

Modelnummer: **MA 001 011 911**
MA 001 012 911
MA 001 011 912
MA 001 011 913

Deze machine is ontworpen en gebouwd volgens voorschriften uit de hierna vermelde norm:

"EN 13683:Garden Equipment -Integrally powered shredders/chippers -Safety"

De ELIET machinefabriek verklaart een risicoanalyse te hebben uitgevoerd, waarmee ze te kennen geeft de gevaren en risico's van de machine te kennen. In deze kennis, zijn de nodige maatregelen ondernomen in overeenstemming met de machinerichtlijn 98/37/EC om de volledige veiligheid van de gebruiker, bij een juist aanwending, te garanderen.

Voor het bepalen van het gemeten en gegarandeerde geluidsvermogenniveau in overeenstemming de bepalingen van richtlijn 2000/14/EG, annexe III, zijn de meet- voorschriften van EN 13683 toegepast.

Gemeten geluidsvermogen niveau: 92.8 dB(A)
Gegarandeerd geluidsvermogen niveau: 94 dB(A)

Datum: 01/01/09

Handtekening:

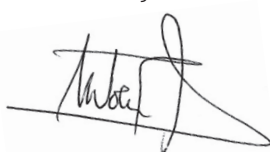

Frederic LIETAER
Afgevaardigd bestuurder ELIET EUROPE NV

ELIET EUROPE NV

Diesveldstraat 2
B - 8553 Otegem Belgium

Tel. +32 56 77 70 88 - Fax +32 56 77 52 13
info@eliet.eu - www.eliet.eu

B 10. Garantievoorwaarden

Beste klant,

Wij danken u voor het aanschaffen van een ELIET-product. Gefeliciteerd met de aankoop van deze machine die uw verwachtingen en uw behoeften ver zal overtreffen gedurende de komende jaren. Bij ELIET doen we er alles aan om er voor te zorgen dat onze producten correct functioneren. Daarom kan u aanspraak maken op onze garantie van 2 jaar na aankoop.

Wat is garantie ?

Het ontwerpen en produceren van producten bij ELIET gebeurt volgens strikte kwaliteitsregels. Deze hebben tot doel een lange levensduur en permanente veiligheid te garanderen. Daarom is ELIET graag bereid om gratis verborgen gebreken of afwijkingen gedurende de volledige inlooperperiode (de garantieperiode) te repareren, op voorwaarde evenwel dat de voorgeschreven procedure wordt gevolgd.

Garantievoorwaarden

De waarborgverplichting van ELIET voor nieuwe machines is onderworpen aan onderstaande voorwaarden.

I. Garantieperiode

De garantieperiode begint te lopen vanaf de dag waarop de dealer de machine oplevert aan de klant (ten hoogste één week na de aankoop) en eindigt :

- na twee jaar bij privégebruik.
- na twaalf maanden of 100 bedrijfsuren voor verhuur.
- na twaalf maanden of 100 bedrijfsuren bij semi-professioneel en/of professioneel gebruik.

De klant die wil aanspraak maken op deze garantie dient het aangekochte product te laten registreren bij ELIET. U dient via internet de registratiefiche op de website te vervolledigen: www.elieta.eu. Indien u geen internetaansluiting heeft dient u hiertoe de bijgevoegde registratiekaart volledig in te vullen en terug te sturen naar ELIET.

II. Wat valt er niet onder de garantie ?

- Slijtonderdelen worden niet gedekt door de garantievoorwaarden : (zoals messen, lagers, riemen, kettingen, tandwielen, banden, lampjes, zekeringen, enz.).
- Als blijkt dat een defect veroorzaakt werd door ondeskundig gebruik, verwaarlozing of gevolgschade door een externe bron (val, snippers, vreemde voorwerpen, ongeval).
- Als blijkt dat het defect veroorzaakt werd door het niet correct onderhouden van de machine conform het voorgeschreven periodiek onderhoud.
- Wanneer een defect optreedt door ondeskundige reparatie door een niet door ELIET erkende dealer of na gebruik van niet-originele ELIET-onderdelen.
- Wanneer het defect het resultaat is van het aanbrengen op onrechtmatige wijze van wijzigingen aan het oorspronkelijke ontwerp van de machine.
- Wanneer de fout optreedt door gebruik van de machine volgens een manier die niet in over-

eenstemming is met in instructies en voorschriften van deze handleiding.

- Als de voorgeschreven garantieprocedure niet werd opgevolgd of wanneer de garantietermijn is verstreken.
- Voor alle problemen met de motor, neem contact op met de door de fabrikant erkende onderhoudsdienst van het motormerk.

III. Procedure

- **Stap 1:** Op de dag van aankoop zal de klant zijn/haar aankoop op de online registratiefiche van www.elieta.eu aanmelden. Men zal ook de bijgevoegde registratiekaart ook op het moment van de aankoop volledig invullen. Het eerste deel van het formulier dient binnen één maand naar ELIET geretourneerd te worden. De klant dient alle resterende delen van de kaart alsook de aankoopfactuur goed te bewaren tot de garantie is verstreken.
- **Stap 2:** Wanneer een gebrek zich voordoet, dient dat geverifieerd te worden door de ELIET erkende dealer van de klant. Vindt de dealer dat het hier werkelijk een fabrieksfout betreft, kan deze dealer de garantie inroepen geheel overeenkomstig de opgegeven voorwaarden.
- **Stap 3:** Bij elke garantie-aanvraag dient een volledig ingevuld officieel aanvraagformulier gevoegd te worden. Dealers kunnen exemplaren van deze formulieren aanvragen bij ELIET zelf of bij een importeur/agent van ELIET.
- **Stap 4:** De dealer bestelt de onderdelen die nodig zijn om de reparatie uit te voeren. Vervolgens faxt de dealer de bestelbon samen met het ingevulde waarborgformulier en een kopie van de registratiekaart.
- **Stap 5:** Het waarborgformulier dient geniet te worden aan de aankoopfactuur en opgestuurd te worden naar ELIET of een importeur/agent van ELIET.
- **Stap 6:** ELIET stuurt de aldus bestelde onderdelen op naar de dealer conform de normaal geldende leverings- en betalingsvoorwaarden.
- **Stap 7:** De technische dienst van ELIET onderzoekt eerst de defecte onderdelen alvorens een garantieverzoek te erkennen dan wel af te wijzen. ELIET behoudt zich het recht voor autonoom te beslissen of een klant geheel conform de voorwaarden heeft gehandeld voor de wettige éénjarige of tweejarige garantie. Defecte onderdelen worden automatisch eigendom van ELIET.
- **Stap 8:** Wanneer er op een garantieverzoek wordt ingegaan, zal ELIET de gegarandeerde onderdelen crediteren. Arbeidskosten voor reparaties worden nooit vergoed.

IV. In geval van transportschade

- Alle goederen worden geleverd af fabriek. De transportrisico's zijn geheel voor rekening van de klant. En daarom raadt Eliet ten zeerste aan de geleverde goederen te controleren bij ontvangst.
- De vastgestelde schade dient op de leveringsbon te worden vermeld alvorens deze te tekenen. Zorg er voor dat de bestuurder van het transportbedrijf zijn handtekening zet naast de opgave van de schade op uw exemplaar.
- Bij ontstentenis van een geschreven en getekende verklaring op de leveringsbon zal de transportverzekering iedere aansprakelijkheid weigeren.
- Elke aanvraag tot schadevergoeding dient bij het transportbedrijf ingediend te worden samen met een kopie van de leveringsbon en een begeleidende brief waarin de klacht expliciet wordt beschreven.
- De machine dient in de originele staat te blijven tot de verzekeraar van het transportbedrijf de machine heeft onderzocht.

**REGISTRATIONCARD
ELIET CUSTOMER SERVICE**

To be able to claim the full rights to which you are entitled, it is important to register within a month after the date of purchase. Therefore, fill out this registration form and return the first registration card to the ELIET Customer Service. Your purchase should be registered on the ELIET website: www.eliet.be

**REGISTRATIEKAART
ELIET KLANTDIENST**

Om als klant, aanspraak te kunnen maken op waarborg dient men zich binnen de maand na aankoop bij ELIET te registreren. Hiervoor vult u onderstaand document volledig in en stuurt het eerste deel van deze registratiekaart naar de ELIET klantendienst terug. Registreer uw aankoop op de ELIET website: www.eliet.be

**CARTE
SERV**

Pour profiter de tous les avantages dont vous êtes titulaire, il est important de vous inscrire dans le mois suivant l'achat. Complétez donc ce formulaire de première partie au Service Client et envoyez-le à l'adresse indiquée sur le site Internet ELIET: www.eliet.be

ELIET
Registration card
Registratiekaart
Carte d'enregistrement
Registrationskarte

ELIET Customer Service
Zwevegemstraat 136
B-8553 Otegem
Belgium

Registrationskarte zum ELIET Kundendienst zurück. Registrieren Sie Ihren Kauf ebenfalls auf der ELIET Webseite unter: www.eliet.be

Customer Identity / Klantgegevens / Données du Client / Kundendaten		
Name / Naam / Nom / Name		First Name / Voornaam / Prénom / Vorname
Street / Straat / Rue / Strasse		Nr / Nr / N° / Nr Box / Bus / Boîte / App.
City code / Postnr / Code Postal / Postleitzahl	City / Plaats / Ville / Stadt	Country / Land / Pays / Land
Telephone / Telefoon / Téléphone / Telefon-Nr.		Fax / Fax / Télécopieur / Fax
E-mail		

Machine identity / Machinegegevens / Données de machine / Daten Maschine	
Model / Model / Modèle / Model	Year of manufacture / Boovjaar / L'année de construction / Baujahr
Article Code / Artikel code / Code d'article / Artikel-Nr.	Serialnumber / Seriennummer / Numéro de série / Serien-Nr
Date / Datum / Date / Datum	
Signature Handtekening Signature Unterschrift	Stamp of dealer Stempel van handelaar Cachet de revendeur Stempel Fachhändler

I declare that all information that was filled in is correct and truthful. I also declare to have read and understood the operation manual and the warranty conditions.
Ik verklaar dat al deze gegevens waarheidsgetrouw werden ingevuld. Hierdoor geef ik te kennen de garantievoorwaarden en handleiding te hebben gelezen en begrepen.
Je déclare que tous les données complétées sont correctes et véridiques. Je déclare également d'avoir lu et compris les notices du mode d'emploi et les conditions de garantie.
Ich erkläre hiermit, dass alle angegebenen Daten korrekt und wahrheitsgemäß gemacht wurden. Ich erkläre ebenso, dass ich die Garantiebedingungen gelesen und verstanden habe.

Put a crossmark to which application this machine was used
Zet een kruis bij de toepassing waarbij deze machine wordt ingezet
Indiquez avec une croix l'environnement dans lequel la machine a été utilisée.
Kreuzen Sie an, für welche Art von Gebrauch die Maschine bestimmt ist.

- Home use / Particulier gebruik / Usage particulier / Private Nutzung
- Professional Landscaping / Hoveniersbedrijf / Usage Professionnel / Gewerbliche Nutzung
- Forestry / Bosbouw / Forêt / Forstbetrieb
- Public Groundcare/ Openbare groenvoorziening / Espaces Verts Public / Öffentliche Grünflächenversorgung
- Rental / Verhuur / Location / Vermietung

**Dit document dient binnen de maand na aankoop teruggestuurd te worden naar de ELIET Klantendienst.
This document has to be returned to ELIET Customer Service within a month after purchase.
Renvoyez ce document au Service après-vente ELIET dans le mois suivant à la date d'achat.
Dieses Dokument muss innerhalb eines Monats nach Kaufdatum an den ELIET Kundendienst zurückgeschickt werden.**

KEES VAN DER SPEK
TUINMACHINES ★ STOLWIJK

KEES VAN DER SPEK
TUINMACHINES ★ STOLWIJK