

**KEES VAN DER SPEK**  
TUINMACHINES ★ STOLWIJK

# **Gebruiksaanwijzing Rider Battery**



Neem de gebruiksaanwijzing grondig door en gebruik de machine niet voor u alles duidelijk heeft begrepen.

**Dutch**

# VERKLARING VAN DE SYMBOLEN

## Symbolen

Deze symbolen staan op de zitmaaier en in de gebruiksaanwijzing.

**WAARSCHUWING!** Slordig of onjuist gebruik kan resulteren in ernstig letsel of overlijden van de gebruiker of anderen.

Neem de gebruiksaanwijzing grondig door en gebruik de machine niet voor u alles duidelijk heeft begrepen.

Gebruik gehoorbescherming

Dit product voldoet aan de geldende CE-richtlijnen.

Achteruit

Neutraal

Snel

Langzaam

Maaihoogte

Achteruit

Vooruit

Waarschuwing: draaiende delen. Houd de handen en voeten vrij.

Inschakelen

Uitschakelen

Handrem



Geluidsemissie naar de omgeving volgens de richtlijnen van de Europese Gemeenschap. De emissie van de machine wordt aangegeven in het hoofdstuk Technische gegevens en op plaatjes.



Roterende messen Steek geen handen of voeten onder de kap als de motor loopt



Rijd nooit dwars over een helling



Gebruik de zitmaaier nooit als zich personen, in het bijzonder kinderen of huisdieren, ophouden in de nabijheid



Neem nooit passagiers mee op de zitmaaier of op het gereedschap



Rijd zonder maaikast zeer langzaam



Kijk vóór en tijdens het achteruitrijden achterom.



Verwijder de contactsleutel voordat u reparaties of onderhoud uitvoert.

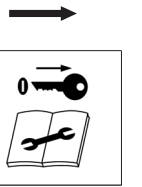

## Toelichting op de waarschuwingsniveaus

De waarschuwingen zijn onderverdeeld in drie niveaus.

### WAARSCHUWING!



**WAARSCHUWING!** Wordt gebruikt indien er een risico bestaat op ernstig of fataal letsel voor de gebruiker of schade aan de omgeving wanneer de instructies in de handleiding niet worden gevolgd.

### BELANGRIJK!

**BELANGRIJK!** Wordt gebruikt indien er een risico bestaat op letsel voor de gebruiker of schade aan de omgeving wanneer de instructies in de handleiding niet worden gevolgd.

### N.B.!

**N.B.!** Wordt gebruikt indien er een risico bestaat op schade aan materialen of de machine wanneer de instructies in de handleiding niet worden gevolgd.

# INHOUD

## Inhoud

<b>VERKLARING VAN DE SYMBOLEN</b>	
Symbolen .....	2
Toelichting op de waarschuwniveaus .....	2
<b>INHOUD</b>	
Inhoud .....	3
<b>INLEIDING</b>	
Beste klant! .....	4
Rijden en transport op de openbare weg .....	4
Gebruik .....	4
Verzeker uw zitmaaier .....	4
Goede service .....	4
<b>Servicejournaal</b>	
Service bij levering .....	5
<b>WAT IS WAT?</b>	
Plaatsing van de bedieningsorganen .....	6
<b>VEILIGHEIDSUITRUSTING VOOR DE MACHINE</b>	
Algemeen .....	7
<b>MONTAGE EN AFSTELLINGEN</b>	
Veiligheid tijdens de montage en instellingen .....	8
Maaielement .....	8
Montage van knipaggregaat .....	8
Verwijderen van maai-element .....	9
Zitting .....	9
<b>DE ACCU GEBRUIKEN</b>	
Algemeen .....	10
Batterijlader .....	10
Transport en opbergen .....	12
<b>BEDIENING</b>	
Algemene veiligheidsinstructies .....	13
Batterijbesparende functie (SavE) .....	14
Rijden met de zitmaaier .....	14
Transport en opbergen .....	16
<b>STARTEN EN STOPPEN</b>	
Voor de start .....	17
Schakel de machine in. ....	17
Deactiveer de machine. ....	18
<b>ONDERHOUD EN SERVICE</b>	
Onderhoudsschema .....	19
Algemeen .....	20
Schoonmaken .....	20
Waarschuwinglampje .....	20
Demontage van de kappen van de zitmaaier .....	21
Controleren en afstellen van de besturingskabels .....	22
Controleren van het zuurniveau van de accu .....	22
Controle van de spanning van de banden .....	22
Zekeringen .....	23
Controle van de paralleliteit van het maai-element .....	23
Controle van messen .....	23
De bladen vervangen .....	24
Verwijderen van BioClip-plug .....	24
Smeren algemeen .....	24
De aandrijfketting smeren .....	24
<b>OPSPOREN VAN STORINGEN</b>	
Storingsschema .....	25
<b>TECHNISCHE GEGEVENS</b>	
EG-verklaring van overeenstemming .....	28

KES VAN DER SPEK  
TUINMACHINES \* STOLWIJK

# INLEIDING

## Beste klant!

Gefeliciteerd met uw keuze voor een Husqvarna Rider. De Husqvarna Riders hebben een uniek ontwerp met een vooropgeplaatste maai-inrichting en gepatenteerde knikbesturing. De Rider werkt heel effectief, ook op kleine en nauwe oppervlakken. Alle regelaars en een via pedalen bestuurde transmissie dragen ook bij aan de prestaties van de machine.

Deze gebruiksaanwijzing is een waardevol document. Door deze te lezen en toe te passen (voor gebruik, onderhoud enz.) kunt u de levensduur van uw machine verlengen en de inruilwaarde verhogen.

Als u uw Rider verkoopt, moet u de gebruiksaanwijzing aan de nieuwe eigenaar geven. Let erop dat de servicebeurten en reparaties worden ingevuld. Als u het journaal goed bijhoudt, nemen de kosten voor het seizoensgebonden onderhoud af en blijft de inruilwaarde van de machine hoog. Neem de gebruiksaanwijzing mee als u uw Rider voor een servicebeurt naar de werkplaats brengt.

## Rijden en transport op de openbare weg

Controleer de geldende verkeersregels voor het rijden en vervoeren op de openbare weg. Bij eventueel transport moet u altijd goedgekeurd spanmateriaal gebruiken en ervoor zorgen dat de machine goed vast zit.

## Gebruik

De zitmaaier is bedoeld voor het maaien van gras op open en vlakke grondoppervlakken. Daarnaast zijn er diverse, door de fabrikant aanbevolen accessoires leverbaar waarmee het toepassingsgebied kan worden vergroot. Neem contact op met uw leverancier voor meer informatie over de beschikbare accessoires. De machine mag uitsluitend worden gebruikt in combinatie met door de fabrikant aanbevolen apparatuur. Elk ander gebruik is onjuist. Het voldoen aan en strikte opvolging van de voorwaarden voor gebruik, service en reparatie zoals die door de producent zijn aangegeven, vormen ook een essentieel onderdeel van het bedoelde gebruik.

Deze machine mag alleen worden gebruikt, onderhouden en gerepareerd door personen die de bijzondere kenmerken kennen en bekend zijn met de relevante veiligheidsprocedures.

Voorschriften ter voorkoming van ongevallen en alle andere algemeen erkende voorschriften op het gebied van veiligheid en bedrijfsgezondheid, en alle verkeersvoorschriften moeten te allen tijde in acht genomen.

Enige arbitraire wijzigingen die aan deze machine worden uitgevoerd, kunnen de producent ontheffen van zijn verantwoordelijkheid voor enige schade of verwonding die hieruit voortvloeit.

## Verzeker uw zitmaaier

Controleer de verzekering van uw nieuwe zitmaaier.

- Neem contact op met uw verzekeringsmaatschappij.
- U moet een verzekering hebben met volledige dekking voor verkeer, brand, schade, diefstal en WA.

## Goede service

Husqvarna-producten worden wereldwijd verkocht, zodat u als klant altijd verzekerd bent van de beste ondersteuning en service. Voordat het product wordt geleverd, is de machine bijvoorbeeld door uw wederverkoper gecontroleerd en afgesteld. Zie het certificaat in het Servicejournaal in deze gebruiksaanwijzing.

Als u reserveonderdelen of ondersteuning bij servicevragen, garantiekwesties etc. wilt, kunt u contact opnemen met:

Deze gebruiksaanwijzing hoort bij de machine met productienummer:	Motor	Transmissie

Op het productplaatje van de machine kunt u de volgende informatie vinden:

- De typeaanduiding van de machine.
- Het typenummer van de producent.
- Het productienummer van de machine.

Geef typeaanduiding en productienummer aan wanneer u reserveonderdelen bestelt.

# Servicejournaal

## Service bij levering

- 1 Monteer het stuur, de zitting en indien nodig andere onderdelen.
  - 2 Controleer de luchtdruk in de banden (60 kPa, 0,6 bar, 9 psi) en pas deze aan.
  - 3 Stel het maai-element af:  
Stel het maai-element zodanig af dat de achterkant ca 5-7 mm / (1/5-1/4") hoger staat dan de voorkant.
  - 4 Controleer het zuurpeil in de accu's; vul bij met gedestilleerd water indien nodig.
  - 5 Sluit de accu aan.
  - 6 Laad de accu met de meegeleverde acculader. Zie de sectie "De accu laden".
  - 7 Start de machine en controleer of deze niet beweegt in de neutraalstand.
  - 8 Controleer:  
Vooruit rijden.   
Achteruit rijden.   
De messen activeren.   
Veiligheidsschakelaar voor zitting.   
Veiligheidsschakelaar voor hendel.   
Veiligheidsschakelaar voor de parkeerrem.   
Veiligheidsschakelaar voor het maaidek
  - 9 Informeer de klant over:  
De noodzaak en de voordelen om het onderhoudsschema te volgen.   
Effect van onderhoud en servicejournaal op de inruilwaarde van de machine.   
Gebruiksmogelijkheden voor BioClip-functie.   
Vul het verkoopbewijs enz. in.
- Deze service bij levering werd uitgevoerd. Geen andere opmerkingen. Verklaring:

Datum:

Kilometerstand:

Handtekening:

Label:

# WAT IS WAT?

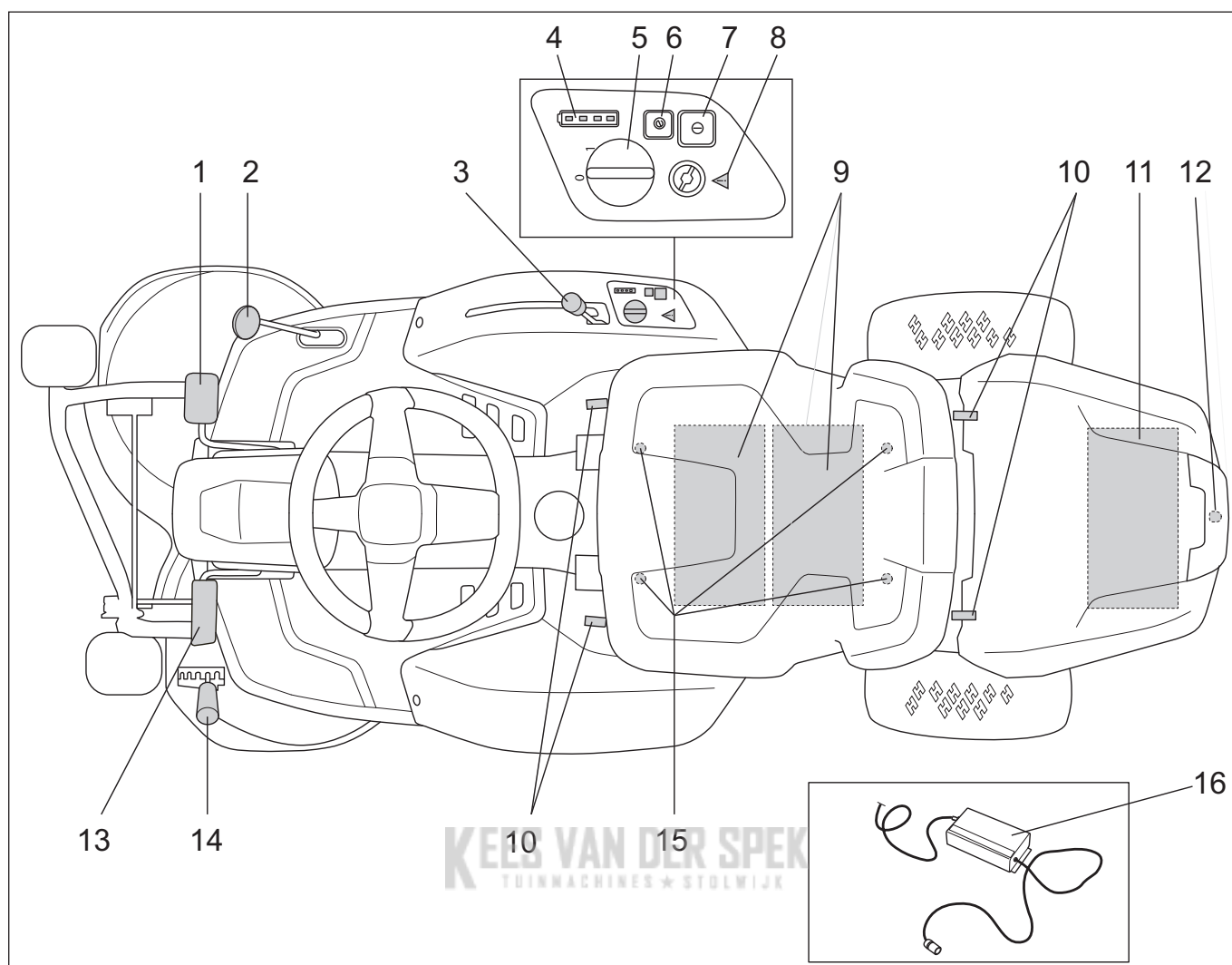

## Plaatsing van de bedieningsorganen

- |   |   |
|---|---|
| 1 Snelheidsregeling voor het vooruit rijden   | 9 Accu's voorzijde                              |
| 2 Snelheidsregeling voor het achteruit rijden | 10 Motorkapslot                                 |
| 3 Hefstang voor het maaiement                 | 11 Accu achterzijde                             |
| 4 Accustatus                                  | 12 Contact voor het aansluiten van de acculader |
| 5 Schakelaar                                  | 13 Handrem                                      |
| 6 Batterijbesparende functie (SavE)           | 14 Hendel voor instelling van maaihoogte        |
| 7 Startknop                                   | 15 Stoelverstelling                             |
| 8 Waarschuwinglampje                          | 16 Batterijlader                                |

# VEILIGHEIDSUITRUSTING VOOR DE MACHINE

## Algemeen



**WAARSCHUWING!** Gebruik nooit een machine als de veiligheidsonderdelen kapot zijn.

Als uw machine niet door alle controles komt, moet u ermee naar uw servicewerkplaats voor reparatie.

## Veiligheidscircuit

De machine is uitgerust met een veiligheidscircuit dat de machine deactiveert wanneer de bestuurder uit de stoel opstaat. Het veiligheidscircuit wordt geactiveerd, ongeacht of de parkeerrem is ingeschakeld of niet.

De machine wordt uitgeschakeld wanneer het veiligheidscircuit wordt geactiveerd. Er is een korte vertraging om stops te vermijden wanneer de bestuurder op de stoel verschuift.

De machine kan uitsluitend worden gestart wanneer:

- de parkeerrem is ingedrukt en de gebruiker op de stoel zit.

De motor moet stoppen wanneer:

- Als u tijdelijk de bestuurdersstoel verlaat.

## Controle veiligheidscircuit

Controleer dagelijks of het veiligheidssysteem werkt door de motor te starten terwijl niet wordt voldaan aan een van bovenstaande voorwaarden. Wijzig de omstandigheden en probeer het opnieuw.

## Rempedaal/Parkeerrem

Het rempedaal schakelt een schijfrem in die zich op de aandrijfmotor bevindt en de aandrijfwielen stopt.

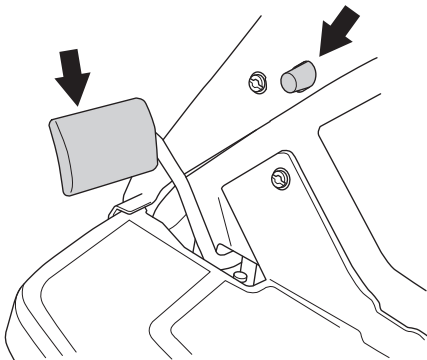

De blokkering van de handrem wordt automatisch uitgeschakeld als het rempedaal wordt ingedrukt.

## Parkeerrem controleren

Controleer of de parkeerrem juist is afgesteld door de machine op een helling te parkeren.

- Activeer de handrem.
- Wanneer de machine niet stilstaat, moet de rem worden afgesteld door een erkende servicedealer.

## Snelheidsregeling

De snelheid van de machine wordt traploos geregeld met twee pedalen. Bij het vooruit rijden wordt pedaal (1) gebruikt en bij achteruit rijden pedaal (2).

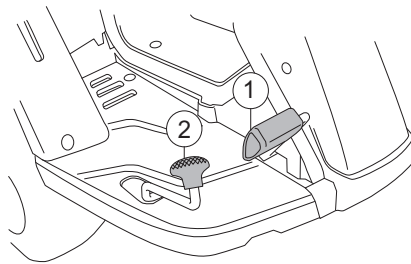

Door het indrukken van beide pedalen stopt de machine. Laat beide pedalen los en druk dan het gewenste pedaal in.

## Controle gaspedaal

- Zorg dat de pedalen voor vooruit- en achteruitrijden vrij kunnen worden bediend.
- Zorg ervoor dat de machine afremt wanneer het pedaal voor vooruitrijden wordt losgelaten.

## Schakelaar

Met de schakelaar kan de stroomtoevoer naar de machine worden in- en uitgeschakeld.

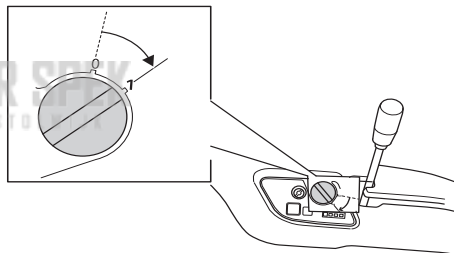

1 - Stand Start

0 - Stand Stop

## Schakelaar controleren

- Koppel de laadkabel los. Zet de schakelaar in stand '1', controleer of het bedieningspaneel gaat branden.
- Activeer de handrem. Zet de schakelaar in stand '0' om de stroom uit te schakelen en controleer of de machine stopt en dat de lampjes op het bedieningspaneel worden uitgeschakeld.

# MONTAGE EN AFSTELLINGEN

## Veiligheid tijdens de montage en instellingen



**WAARSCHUWING!** Voer nooit afstellingen uit terwijl de machine in bedrijf is. Draai de contactsleutel naar positie "0" en verwijder de ontstekingskabel van de accuklem.

- De machine mag alleen gestart worden in complete uitvoering. Wanneer de machine gestart wordt zonder dat alle beschermkappen aangebracht zijn bestaat het risico van persoonlijk letsel.
- Laat kinderen of andere personen die niet zijn opgeleid om met de machine om te gaan, deze nooit gebruiken of onderhouden. Lokale voorschriften kunnen de leeftijd van de gebruiker bepalen.
- Elektrische schokken kunnen verwondingen veroorzaken. Raak geen kabels of contacten aan terwijl de machine in bedrijf is.
- De machine is alleen getest en goedgekeurd met door de producent geleverde en aanbevolen uitrusting. Er moeten altijd originele reserve-onderdelen worden gebruikt.

## Maaielement

De machine is voorzien van een Combi-maaidek met 2 messen. Het combi-element verdeelt het maaisel tot meststoffen, wanneer de BioClip-plug is gemonteerd. Zonder BioClip-plug werkt het element op dezelfde manier als een achteruitworpelement.

De bladen worden aangedreven door twee elektromotoren die aan het maaidek zijn bevestigd.

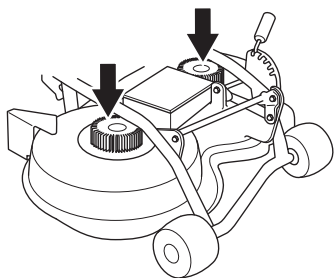

## Montage van knipaggregaat



**WAARSCHUWING!** Neem voorzichtigheid in acht zodat uw hand niet bekneld raakt.

- 1 Druk het maaidek omlaag en zorg dat de geleidepluggen in de inkepingen in het werktuigframe vallen, aan elke kant één.

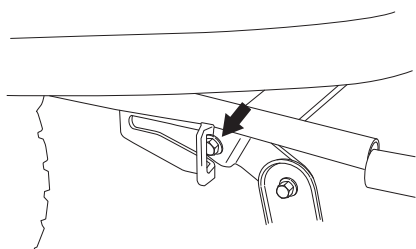

- 2 Monteer de pijp van het dek samen met de pijp van het dekframe.

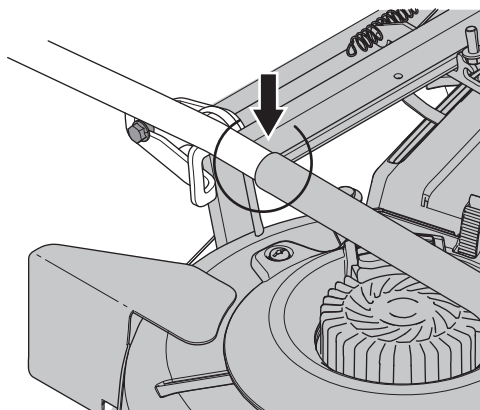

- 3 Druk de vergrendeling in, pak de buizen vast en schuif het maaidek naar binnen.

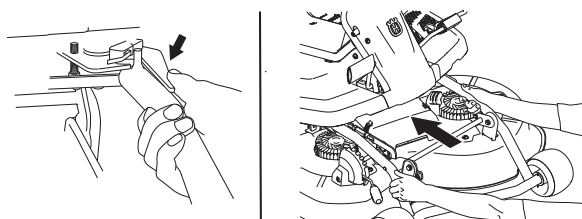

- 4 Druk het dek omlaag tot u voelt dat de pijpen de bodem raken.

- 5 Sluit de kabels aan en plaats de kap.

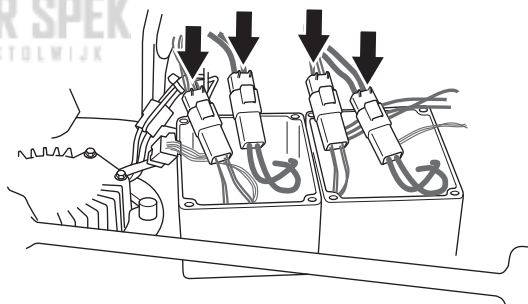

- 6 Zet de maaidekhoogtehendel in een van de posities 1-5.

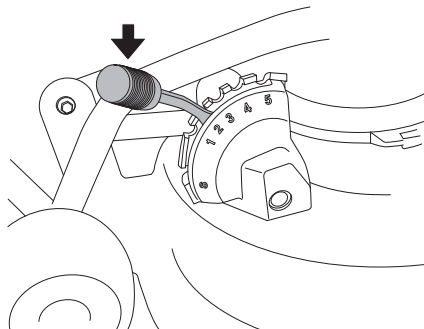



# MONTAGE EN AFSTELLINGEN

## Verwijderen van maai-element

Ga als volgt te werk om het maaidek te verwijderen:

- 1 Zet de machine op een vlakke ondergrond.
- 2 Schakel de machine uit en verwijder de contactsleutel.
- 3 Schakel de parkeerrem in en vergrendel deze.

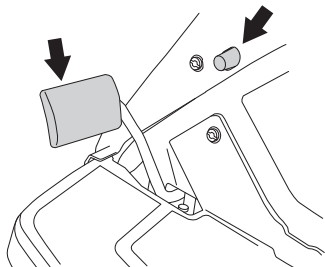

- 4 Controleer of de hendel voor het instellen van de maaihoogte in de S-stand staat.

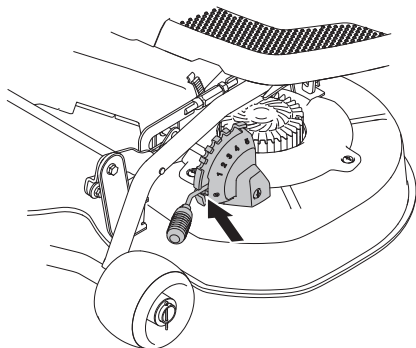

- 5 Laat het maaidek zakken.

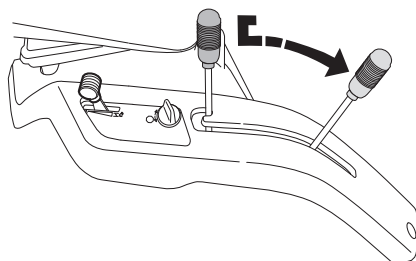

- 6 Maak de klikvergrendeling voor de kappen op het maaidek los en koppel de kabels los. Er zijn er 2 voor elke motor.

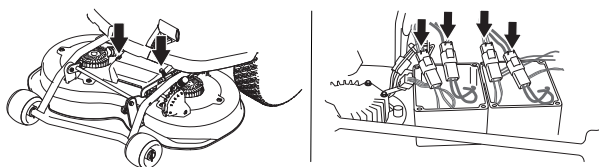

- 7 Pak zowel het bovenste buizenframe van het maaidek als de maaidekvergrendeling vast en trek het maaidek naar buiten.

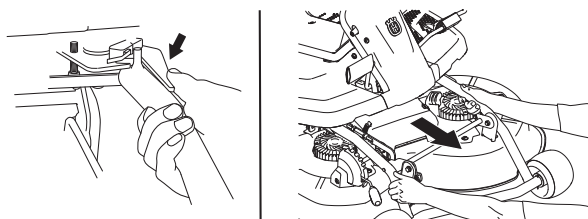

- 8 Til het dek weg en zet het tegen de machine of een muur.

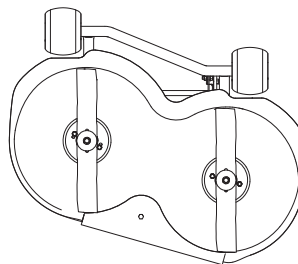

## Zitting

De zitting heeft een gelede bevestiging aan de voorkant en kan voorover worden geklapt.

De zitting kan ook worden afgesteld in de lengterichting.

- Draai de bouten onder de stoel los en schuif deze naar voren of achteren in de gewenste positie.

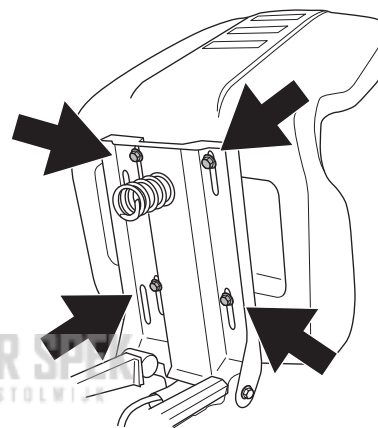

- Draai de bouten na het afstellen vast.

# DE ACCU GEBRUIKEN

## Algemeen



**WAARSCHUWING!** Draag handschoenen en een veiligheidsbril tijdens het werken met de accu. Wees zeer voorzichtig bij het hanteren van accuzuur. Zuur op de huid kan ernstige bijtewonden veroorzaken. Spoel onmiddellijk met water wanneer u op uw huid knoeit.

De accu geeft een explosief gas af. Vonken, vlammen en sigaretten mogen absoluut niet in de buurt van de accu komen.



**WAARSCHUWING!** De accu bevat lood en loodverontreinigingen, chemicaliën waarvan men denkt dat ze kanker, schade aan de ongeboren vrucht of andere voortplantingsschade veroorzaken. Was uw handen nadat u de accu hebt aangeraakt.

N.B.! Verbind de laadcontacten nooit met sleutels, munten, schroeven of andere metalen voorwerpen, omdat dit kortsluiting in de accu kan veroorzaken.



- Zuur in de ogen kan blindheid veroorzaken. Spoel onmiddellijk af met overvloedig water gedurende minstens 20 minuten en raadpleeg meteen een arts.
- Accuzuurdampen die worden ingeademd, kunnen schade veroorzaken aan het slijmvlies en andere organen. Raadpleeg een arts wanneer zuurdampen zijn ingeademd.
- Een beschadigde accu moet altijd vervangen worden. De accu mag alleen worden vervangen door een erkend servicedealer.
- Defecte of oude accu's mogen niet worden afgevoerd met het huishoudelijk afval. Neem contact op met de plaatselijke autoriteiten over een correct afvalbeheer.
- Wees voorzichtig bij het onderhoud van de accu. In de accu wordt een explosief gas gevormd. Voer nooit onderhoud aan de accu uit terwijl u rookt of in de buurt van open vuur of vonken.

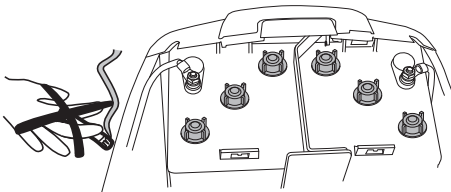

## Batterijlader

De Rider Battery is een batterijgedreven zitmaaier. De machine heeft drie accu's die in serie zijn geschakeld.



**WAARSCHUWING!** Een onjuist gebruikte, defecte of niet goed werkende acculader kan elektrische schokken, oververhitting of lekkage van accuzuur veroorzaken.

De accu's moeten uitsluitend met de geleverde acculader worden opgeladen.

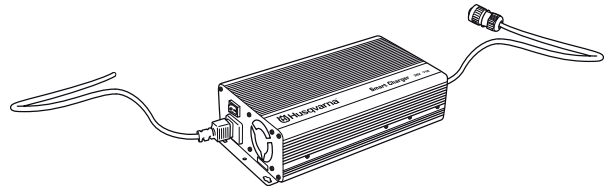

Laad de accu's op als de Rider niet wordt gebruikt. Zo zijn de accu's altijd volledig opgeladen als de machine moet worden gebruikt.

Als de accu leeg is, duurt het ongeveer 16 uur om hem volledig te laden. Als de accu volledig geladen is, schakelt de lader over naar de onderhoudslaadmodus.

Denk erom dat:

- De lader moet worden aangesloten op een geaard stopcontact.
- Laad de accu max. 48 uur op.
- Het laden moet worden uitgevoerd bij de ideale omgevingstemperatuur tussen 0 en 40 °C.
- Laad de accu niet in direct zonlicht.
- De machine kan niet worden gebruikt wanneer deze is aangesloten op de lader.
- Houd de lader buiten het bereik van kinderen.
- De machine moet worden opgeladen in een droge en goed geventileerde ruimte, beschermd tegen water, vocht, olie en vet.
- Laad de machine nooit op in de buurt van ontvlambare stoffen of gassen.
- Dek de luchtinlaat van de lader niet af.
- Verleng de levensduur van de accu door deze elke drie maanden minimaal één keer op te laden.

N.B.! De acculader mag niet langer dan 48 uur achtereenvolgens worden aangesloten op de accu, omdat hierdoor de levensduur van de accu kan afnemen.

# DE ACCU GEBRUIKEN

## De accu laden

Bij het laden moet de lader in een goed geventileerde ruimte en onder een dak worden geplaatst om vocht te weren.

- 1 Verzeker u ervan dat de schakelaar in positie "0" staat.

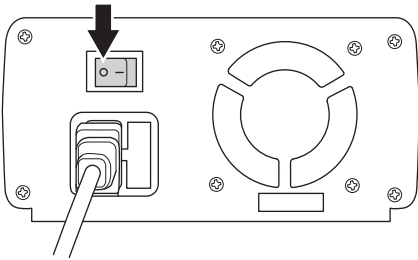

- 2 Sluit de acculader alleen aan in overeenstemming met de spanning en frequentie die staan vermeld op het productplaatje van de accu. De lader moet worden aangesloten op een geaard stopcontact.
- 3 De lader wordt aangesloten op het laadcontact achter op de machine, onder de laadklep. Open de laadkap.

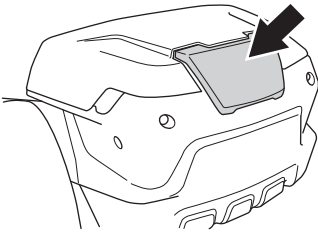

- 4 Sluit de acculader aan op het accucontact. De stekker en het contact passen maar op één manier. Druk de stekker aan zodat deze in positie wordt vergrendeld.

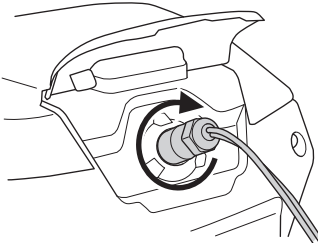

- 5 Activeer de lader door op de schakelaar te drukken.

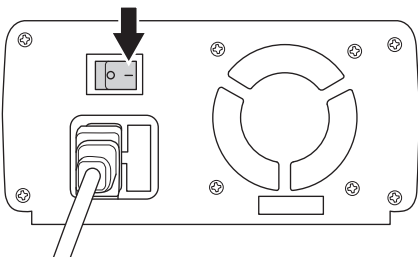

- 6 Als de acculader op het elektriciteitsnet wordt aangesloten, gaat er een rood lampje branden op de acculader.

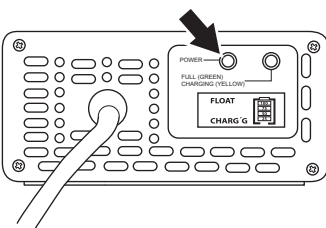

- Een geel lampje gaat branden als de accu wordt opgeladen.

- Wanneer de accu volledig is opgeladen, gaat er een groen lampje branden.

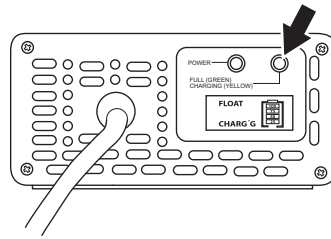

**N.B.!** Als het gele lampje niet groen wordt na max. 48 uur, neem dan contact op met uw erkende servicedealer.

- 7 Het display op de acculader geeft aan in hoeverre de accu is geladen.

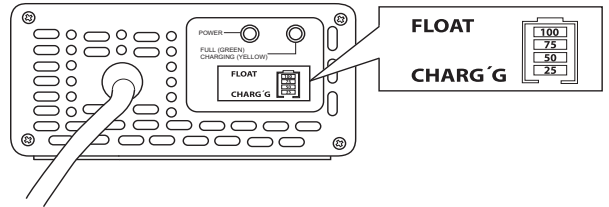

- 8 Zet de schakelaar van de lader terug in de stand '0' wanneer de accu volledig is opgeladen. Haal de stekker uit het stopcontact. Trek nooit aan de voedingskabel om deze los te koppelen van het stopcontact.

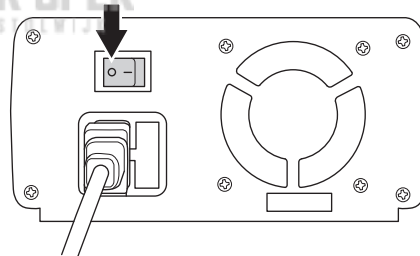

- 9 Na het laden moet het zuurpeil in de accu worden gecontroleerd en zo nodig worden aangevuld met gedestilleerd water. Zie de sectie "Het zuurpeil van de accu controleren".

# DE ACCU GEBRUIKEN

## Accu-indicator

Het instrumentenpaneel bevat een accu-indicator die de accustatus aangeeft. Het lampje gaat branden wanneer de machine wordt geactiveerd. Het lampje brandt niet wanneer het laadproces plaatsvindt.

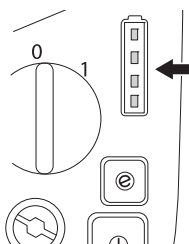

Wanneer alle leds branden, is de accu volledig geladen.

Led gaat branden	Accustatus
Alle leds branden	De accu is 75-100% geladen.
3 leds branden	De accu is 50-75% geladen.
2 leds branden	De accu is 25-50% geladen.
1 led brandt	De accu is 0-25% geladen.

Wanneer de accu bijna leeg is, gaat er een rood lampje branden en stoppen de bladen met draaien om energie te besparen.

Wanneer het rode lampje op de accu-indicator brandt, moet de machine naar het laadstation worden gereden.

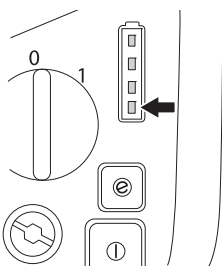

Wanneer de machine stopt en naar het laadstation moet worden geduwd, moet de zekering voor het vrijwiel in de achterste drager worden verwijderd. Vergeet niet om de zekering weer terug te plaatsen voordat de accu wordt geladen.

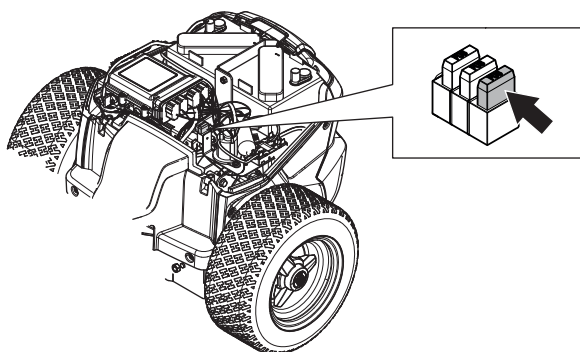

## De accu's loskoppelen

De machine heeft drie accu's die in serie zijn geschakeld. Eén accu bevindt zich in de achterste drager en twee accu's bevinden zich onder de stoel.

- Maak de klikvergrendeling los en til de accukappen eraf.

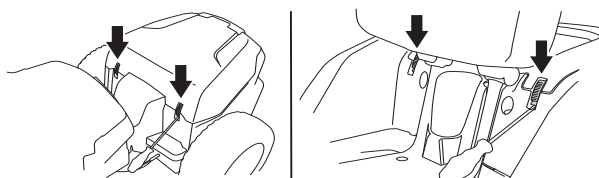

- Voor meer informatie, zie 'Verwijderen van afdekkingen zitmaaier'.



**WAARSCHUWING! Sluit de minpool van de volledig geladen accu nooit aan op de minpool van de ontladen accu, en houd hem ook niet in de buurt hiervan. Er bestaat explosiegevaar door mogelijk aanwezig waterstofgas.**

Koppel de kabels los van de plusklemmen zoals afgebeeld, om ervoor te zorgen dat de machine niet onder spanning staat.

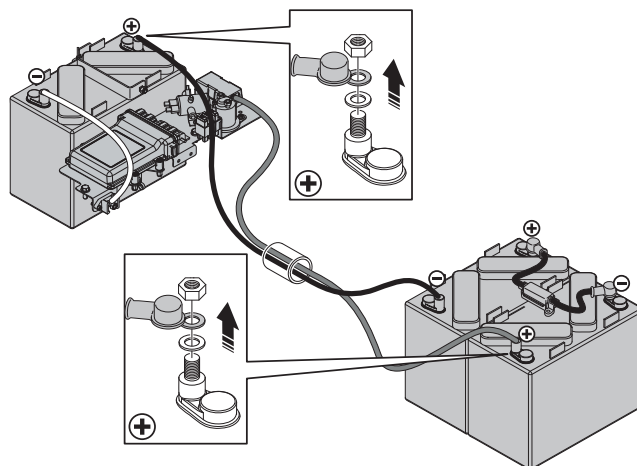

## Sluit de accu aan.

- Montage gebeurt in omgekeerde volgorde.
- Sluit altijd eerst de pluspool aan.

## Transport en opbergen

- De meegeleverde accu voldoet aan de wettelijke eisen met betrekking tot gevaarlijke goederen.
- Voor commercieel transport door derden of expediteurs moeten de bijzondere voorschriften voor de verpakking en etiketten worden opgevolgd.
- Voor de voorbereiding van het te verzenden item moet een expert op het gebied van gevaarlijke stoffen worden geraadpleegd. Neem tevens de mogelijk meer gedetailleerde nationale regelgeving in acht.
- Bewaar de accu niet op plaatsen waar statische elektriciteit kan optreden.
- Laad de accu eerst volledig op als deze langdurig wordt opgeslagen. Verleng de levensduur van de accu door deze elke drie maanden minimaal één keer op te laden.
- Bescherm of plak open contactoppervlakken af en verpak de accu zodanig dat deze niet kan bewegen in de verpakking.
- Sla de apparatuur op in een afsluitbare ruimte zodat het buiten het bereik is van kinderen en onbevoegde personen.
- Bewaar de accu en de acculader bij een temperatuur tussen 5 en 45 °C en stel ze niet bloot aan direct zonlicht.
- Bewaar de lader in een droge ruimte, beschermd tegen water, vocht, olie en vet.
- De lader mag nooit worden opgeslagen in de buurt van ontvlambare stoffen of gassen.

# BEDIENING

## Algemene veiligheidsinstructies

Deze instructies zijn gemaakt voor uw veiligheid. Lees alle instructies uit deze gebruiksaanwijzing en op de machine voordat u hem start. Vergewis u ervan dat u ze begrijpt en volg ze daarna op.



**WAARSCHUWING!** Altijd de machine uitschakelen en de contactsleutel verwijderen wanneer:

het maai gebied wordt vrijgemaakt van vreemde voorwerpen;

inspectie, service, onderhoud of reparatiewerk wordt uitgevoerd aan de machine;

de machine sterk begint te trillen;

u over vreemde voorwerpen rijdt.



**WAARSCHUWING!** Deze machine produceert tijdens bedrijf een elektromagnetisch veld. Dit veld kan onder bepaalde omstandigheden de werking van actieve of passieve medische implantaten verstoren. Om het risico op ernstig of fataal letsel te beperken, raden we personen met een medisch implantaat aan om contact op te nemen met hun arts en de fabrikant van het medische implantaat voordat ze deze machine gaan bedienen.

- Leer hoe u de machine en de hendels op een veilige manier kunt gebruiken en leer hoe u snel kunt stoppen. Leer ook alle veiligheidsplaatjes herkennen.
- Laat de machine alleen gebruiken door volwassenen die ermee vertrouwd zijn.
- Denk eraan dat de bestuurder verantwoordelijk is voor gevaren of ongelukken.



**WAARSCHUWING!** Deze machine kan uw handen en voeten eraf maaien en voorwerpen wegslingeren. Wanneer u verzuimt de veiligheidsvoorschriften te volgen kan dit tot ernstig letsel leiden.

- Gebruik de machine nooit bij slecht weer, zoals mist, regen, op vochtige of natte plekken, bij krachtige wind, strenge kou, kans op blikseminslag enz.
- Laat kinderen of andere personen die niet zijn opgeleid om met de machine om te gaan, deze nooit gebruiken of onderhouden. Lokale voorschriften kunnen de leeftijd van de gebruiker bepalen.



## Persoonlijke veiligheidsuitrusting



**WAARSCHUWING!** Bij al het gebruik van de machine moet goedgekeurde persoonlijke beschermingsuitrusting gebruikt worden. Persoonlijke beschermingsuitrusting elimineert de risico's niet, maar vermindert het schadelijk effect in geval van een ongeval. Vraag uw dealer om raad wanneer u uw uitrusting koopt.

- Gebruik gehoorbescherming om het risico van gehoorbeschadiging zo klein mogelijk te maken.



- Draag nooit loszittende kleding die vast kan komen te zitten in de bewegende delen.
- Gebruik de machine nooit blootvoets. Draag altijd beschermingsschoenen of beschermingslaarzen, het liefst met een stalen neus.



## Andere beschermingsuitrusting

- Zorg ervoor dat er altijd EHBO-middelen bij de hand zijn wanneer u de machine gebruikt.



- Brandblusapparatuur

## Werkveiligheid

- Zorg ervoor dat er zich niemand in de buurt van de machine bevindt wanneer u deze start, de aandrijving inschakelt of de machine laat lopen.
- Maak het terrein schoon van voorwerpen zoals stenen, speelgoed, draden enz. die door de messen opgenomen en weggeslingerd kunnen worden.



# BEDIENING

- Neem nooit passagiers mee. De machine is alleen bedoeld om door één persoon te worden gebruikt.



- Kijk altijd naar beneden en naar achteren voor en tijdens het naar achteren rijden. Hou zowel kleine als grote obstakels in de gaten.
- Rem af voordat u de bocht omgaat.
- Schakel het maaidek uit wanneer u niet maait.
- Wees voorzichtig bij het rondan van een vast voorwerp, zodat de messen er niet tegen aan komen. Rijd nooit over vreemde voorwerpen heen.
- Ernstige ongelukken kunnen gebeuren als men niet alert is op kinderen in de buurt van de machine. Kinderen worden vaak door de machine en de maaierwerkzaamheden aangetrokken. Ga er nooit van uit dat kinderen op de plek blijven waar u ze het laatst zag.
- Kijk voor en tijdens een achteruitrijmanoeuvre naar achteren en naar beneden naar kleine kinderen.
- Gebruik de machine alleen bij daglicht of tijdens andere goed verlichte omstandigheden. Hou de machine op veilige afstand van gaten en andere ongelijkmatigheden in de grond. Wees opmerkzaam op andere mogelijke risico's.
- Gebruik de machine nooit als u moe bent, alcohol heeft gedronken of andere drugs heeft ingenomen of wanneer u medicijnen gebruikt die uw gezichtsvermogen, beoordelingsvermogen of coördinatievermogen negatief beïnvloeden.
- Pas op voor verkeer wanneer u vlakbij een weg werkt of deze oversteekt.
- Het rijden op hellingen is een van de operaties waar het risico het grootst is dat de bestuurder de controle verliest of dat de machine omver valt, hetgeen ernstig letsel of overlijden kan veroorzaken. Alle hellingen vragen om extra voorzichtigheid. Wanneer u op de helling niet naar achteren kunt rijden of u voelt zich onzeker, maai ze dan niet.

## Batterijbesparende functie (SavE)

De machine is uitgerust met een accubesparende functie (SavE). Bij dik gras wordt de snelheid verlaagd.

Druk de SavE-button in om de besparingsfunctie te activeren. De SavE-knop zal constant groen branden wanneer de functie is geactiveerd. De bespaarknop gaat knipperen terwijl de machine de maaisnelheid aanpast.

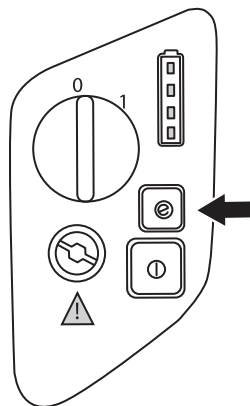

## Rijden met de zitmaaier



**WAARSCHUWING!** Zorg ervoor dat takken niet bij de pedalen kunnen bij het maaien onder struiken.

Lokaliseer en markeer stenen en andere vaste voorwerpen om te vermijden dat u hier tegenaan rijdt.

- 1 Start de machine. Zie de instructies in het hoofdstuk 'Starten en stoppen'.
- 2 Zet de parkeerrem los door eerst het parkeerrempedaal in te drukken en daarna op te laten komen.

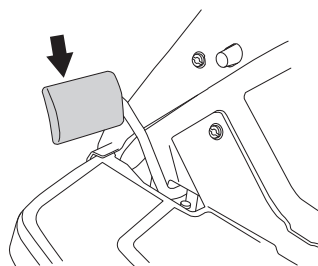

- 3 Druk voorzichtig een van de pedalen in tot de gewenste snelheid wordt bereikt. Bij het vooruit rijden wordt pedaal (1) gebruikt en bij achteruit rijden pedaal (2).

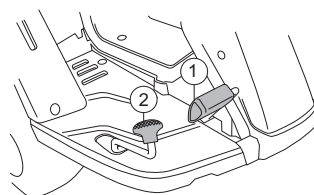

## Remmen

- Laat de rijpedalen los. De machine remt en wordt tot stilstand gebracht door het aandrijfsysteem. Gebruik de parkeerrem niet om te remmen tijdens het rijden.

# BEDIENING

## Rijden op hellingen



**WAARSCHUWING!** Het rijden op hellingen is een van de operaties waar het risico het grootst is dat de bestuurder de controle verliest of dat de machine omver valt, hetgeen ernstig letsel of overlijden kan veroorzaken. Alle hellingen vragen om extra voorzichtigheid.

Wanneer u op de helling niet naar achteren kunt rijden of u voelt zich onzeker, maai ze dan niet.

**BELANGRIJK!** Rijd geen hellingen af met het maaidek in de geheven stand.

## Ga als volgt te werk

- Verwijder hindernissen zoals stenen, takken enz.
- Maai naar boven en naar beneden, niet in zijwaartse richting.

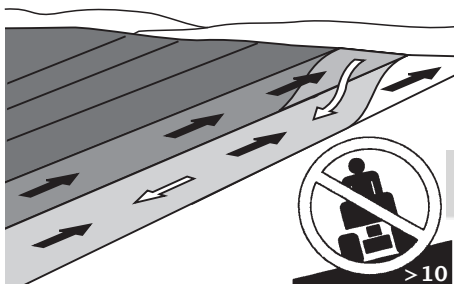

- Gebruik de zitmaaier nooit op terrein dat meer dan 10° helt.
- Wees extra voorzichtig met eventuele extra uitrusting, die de stabiliteit van de machine kan wijzigen.
- Voorkom het starten of stoppen op een helling. Als de banden gaan slippen, moet u de messen uitdoen en langzaam van de helling afrijden.
- Rij altijd gelijkmatig en langzaam op hellingen.
- Voorkom onnodige bochten op hellingen, en als het nodig is, draai dan langzaam en stap voor stap naar beneden, indien mogelijk. Rij langzaam. Gebruik kleine sturbewegingen.
- Pas op voor greppels, kuilen en verhogingen en rij er niet overheen. Op ongelijk terrein kan de machine makkelijker omver vallen. Hoog gras kan hindernissen verbergen.



- Maai niet vlakbij randen, sloten of wallen. De machine kan plotseling omslaan wanneer één wiel over de rand van een diepte of een sloot komt, of wanneer een rand instort.
- Probeer de machine niet te stabiliseren door een voet op de grond te zetten.
- Houd bij het maaien het toestel uit de buurt van bosjes en andere objecten om een opwarmingseffect te voorkomen.

## Hefstang voor het maaielement

De hendel wordt gebruikt om de maaikast in de transport- of maaistand te zetten.

De hendel kan ook worden gebruikt voor het tijdelijk regelen van de maaihogte bij bijv. een kleine verhoging in de grasmat.

## Maaistand

- Laat het maaidek zakken door de hendel naar voren te bewegen.

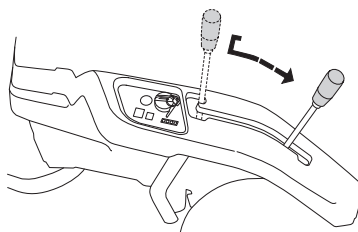

Wanneer de hendel naar voren wordt bewogen, gaat het maaidek omlaag en beginnen de messen automatisch te draaien (maaistand).

## Transportpositie

- Breng het maaidek omhoog door de hendel naar achteren te bewegen. De unit kan indien nodig in de geheven stand worden vastgezet door de mechanische hefhendel zijwaarts te bewegen in de vergrendelstand.

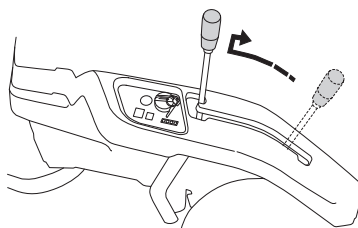

Wanneer de stang naar achteren wordt getrokken zal het element omhoog gaan en stoppen de messen automatisch met draaien (transportstand).

## Instelling van maaihogte

De maaihogte wordt geregeld met een hendel op het maaidek.

De maaihogte kan met behulp van de maaihogtehendel in 5 (1-5) verschillende standen worden afgesteld.

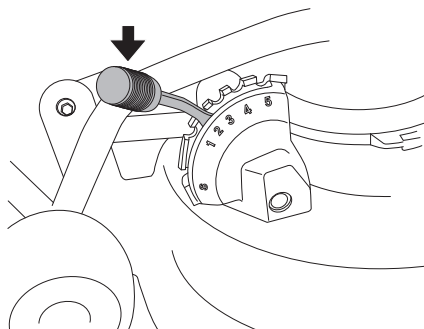

**N.B.!** Zet het snij-aggregaat omhoog voordat u de hoogte instelt.

## Transport en opbergen

### Transport

**BELANGRIJK!** De handrem is niet voldoende om de machine vast te zetten tijdens transport. Zorg ervoor de machine goed op het transportvoertuig vast te zetten.

De machine is zwaar en kan ernstige beknellingswonden veroorzaken. Wees extra voorzichtig wanneer hij op of van een auto of een aanhanger wordt geladen.

- Gebruik een goedgekeurde aanhanger om de machine te transporteren.
- Controleer en volg lokale verkeersbepalingen voordat u de machine vervoert of op een weg rijdt.
- Om de machine goed vast te zetten op de aanhangwagen moet gebruik worden gemaakt van twee goedgekeurde spanbanden en vier wigvormige wielblokken.
- Schakel de parkeerrem in en bind de spanbanden rond stabiele delen van de machine, zoals het frame of de achterwagen. Zet de machine goed vast door de banden aan te spannen in de richting van respectievelijk de achterzijde en de voorzijde van de aanhangwagen.
- Plaats de wielblokken voor en achter de achterwielen.

### Winterstalling

Aan het eind van het maaiseizoen moet de zitmaaier onmiddellijk in orde worden gemaakt voor stalling, ook als deze langer dan 30 dagen niet gebruikt gaat worden.

Om de zitmaaier klaar te maken voor stalling, deze stappen volgen:

- 1 Maak de zitmaaier zorgvuldig schoon, in het bijzonder onder de maaikast. Herstel lakbeschadigingen om roestaanvallen te voorkomen.
- 2 Inspecteer de zitmaaier op beschadigde of versleten onderdelen en draai indien nodig losse bouten en moeren vast.
- 3 Smeer alle koppelingen en assen.
- 4 Reinig de accu en voer een onderhoudsbeurt uit.
- 5 Sla de zitmaaier op een vorstvrije, schone, droge plek op en dek hem af voor extra bescherming.

Verleng de levensduur van de accu door deze elke drie maanden minimaal één keer op te laden.

### Beschermkap

Om uw machine te beschermen tijdens stalling of transport is een hoes verkrijgbaar. Neem contact op met uw dealer voor een demonstratie.



# STARTEN EN STOPPEN

## Voor de start

- Lees de veiligheidsinstructies en de informatie over de plaats van de hendels en functies door voordat u start.
- Voer dagelijks onderhoud uit voor de start volgens het Onderhoudsschema.
- Selecteer de gewenste maaihoogte (1-5) met behulp van de maaihoogtehendel. Zie de aanwijzingen in 'Maaihoogte instellen'.

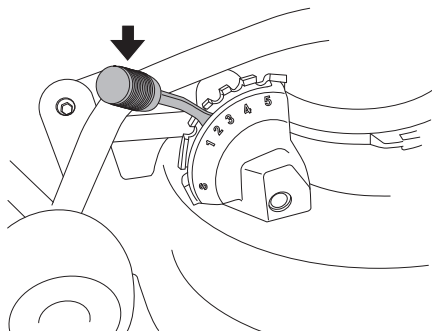

- Stel de zitting af in de gewenste stand. Zie de instructies onder Montage en instellingen.
- Voor een gelijkmatige maaihoogte is het belangrijk dat de luchtdruk in beide voorbanden hetzelfde is. Zie hoofdstuk 'Technische gegevens'.
- Begin met een hoge maaihoogte en verminder tot het gewenste maairesultaat wordt verkregen. Is het gras niet al te lang en dicht op elkaar groeiend, kan de rijsnelheid worden verhoogd zonder dat het maairesultaat merkbaar verslechtert.
- Lokaliseer en markeer stenen en andere vaste voorwerpen om te vermijden dat u hier tegenaan rijdt.
- Vermijd het maaien van een natte grasmat.
- De mooiste grasmat krijgt u als u deze vaak maait. Het maaien wordt regelmatig en het afgeknipte gras wordt gelijkmatiger over het oppervlak verdeeld.
- Wanneer u de BioClip-functie gebruikt, komt het extra nauw dat het maai-interval niet te lang is.



**WAARSCHUWING!** Gebruik de zitmaaier nooit op terrein dat meer dan 10° helt. Maai hellingen recht naar boven en recht naar beneden, nooit dwars. Vermijd plotselinge richtingsveranderingen.

## Schakel de machine in.

- 1 Koppel de laadkabel los. De machine kan niet worden gebruikt wanneer deze is aangesloten op de lader.

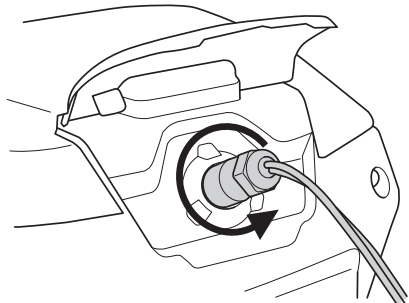

- 2 Ga op de stoel zitten.
- 3 Til het maaielement op door de hendel naar achteren te trekken naar de vergrendelstand.

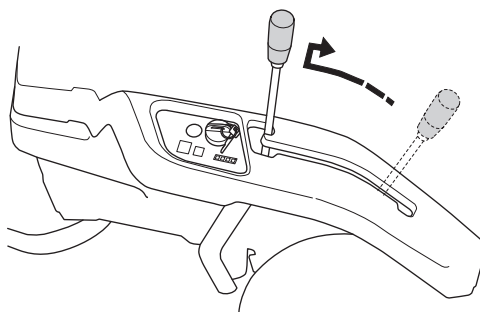

- 4 Trek de parkeerrem aan. Dat doet u als volgt:

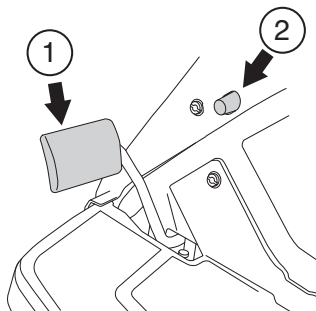

- Druk het parkeerrempedaal (1) in.
- Druk de vergrendelknop (2) op de stuurkolom in.
- Laat het rempedaal opkomen terwijl de knop ingedrukt wordt gehouden.

De blokkering van de handrem wordt automatisch uitgeschakeld als het rempedaal wordt ingedrukt.

Om de motor te kunnen starten, moet de parkeerrem zijn ingedrukt.

- 5 Draai de contactsleutel naar positie "1". De startknop begint nu groen te knipperen.

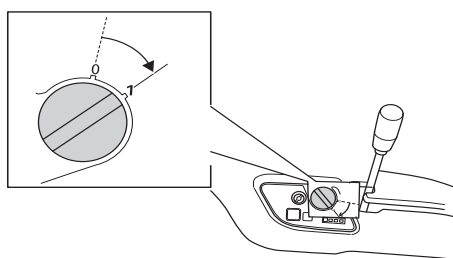

- 6 Druk op de startknop. Het startknoplampje brandt constant groen wanneer de machine in bedrijf is.

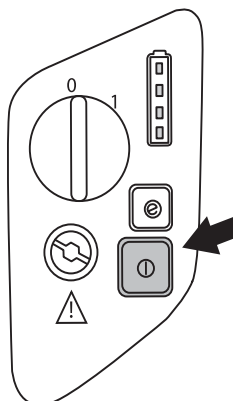

# STARTEN EN STOPPEN

## Deactiveer de machine.

Plaats de machine altijd op een vlakke ondergrond met de motor uitgeschakeld.

- 1 Til het maaielement op door de hendel naar achteren te trekken naar de vergrendelstand.

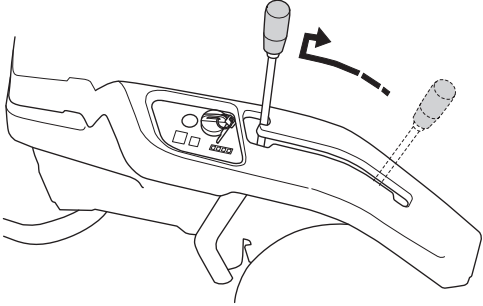

- 2 Wanneer de zitmaaier stil staat, moet u de parkeerrem naar beneden houden en de vergrendelknop indrukken.

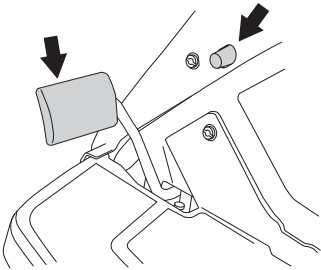

- 3 Schakel de machine uit door de contactsleutel naar positie "0" te draaien.

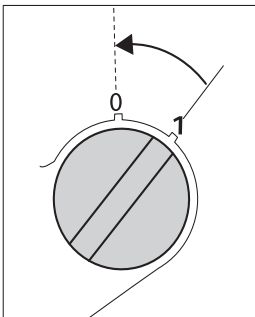

KEES VAN DER SPEK  
TUINMACHINES \* STOLWIJK

# ONDERHOUD EN SERVICE

## Onderhoudsschema

Hier volgt een lijst met het onderhoud dat aan de zitgrasmaaier moet worden uitgevoerd. Voor de punten die niet in deze gebruiksaanwijzing staan beschreven, moet u een erkende servicewerkplaats bezoeken.

Onderhoud	Dagelijks onderhoud voor de start	Minstens jaarlijks	Onderhoudsinterval in uren			
			25	50	100	200
Schoonmaken	X					
Controleer de stuurkabels	X					
Controleer de remmen	X					
Controleer het zuurpeil en de conditie van de accu.	X					
Controleer het veiligheidssysteem	X					
Controleer bouten en moeren	O					
Controleer de elektrische kabels en aansluitingen.			O			
Controleer het maaiement			X			
Controleer de luchtdruk van de banden.			X			
Smeer koppelingen, assen en ketting.			X			
Controleer/ stel de handrem af				X		

X = Beschreven in deze gebruiksaanwijzing

O = Niet beschreven in deze gebruiksaanwijzing



**WAARSCHUWING! Werk niet aan de motor of het maai-element vooraleer:**

De machine is uitgeschakeld

De contactsleutel is uit het contact gehaald en de elektrische kabel is losgekoppeld van de accuklem.

De handrem geactiveerd is.

**KEES VAN DER SPEK**  
TUINMACHINES \* STOLWIJK



**WAARSCHUWING! Draag nooit sieraden, horloges en dergelijke terwijl u de machine reinigt, inspecteert of reparaties uitvoert.**

# ONDERHOUD EN SERVICE

## Algemeen



**WAARSCHUWING!** De machine moet tot stilstand zijn gekomen en zijn uitgeschakeld voordat u deze inspecteert of reparaties of reinigingswerkzaamheden uitvoert.

Voer nooit afstellingen uit terwijl de machine in bedrijf is. Zet de schakelaar in de stand '0' en koppel de elektrische kabel van de accupool los.

Het laagseizoen is de meest geschikte tijd om service uit te voeren of de machine na te kijken om een grote functiebetrouwbaarheid tijdens het hoogseizoen te waarborgen.

Bij het bestellen van reserve-onderdelen moet het jaar van aankoop van de zitmaaier en het model-, type- en serienummer worden vermeld.

Er moeten altijd originele reserve-onderdelen worden gebruikt.

Een jaarlijkse inspectie door een erkende servicedealer is een goede manier om ervoor te zorgen dat uw zitmaaier ook het volgende seizoen optimaal werkt.

- Draag nooit sieraden, horloges en dergelijke terwijl u de machine reinigt, inspecteert of reparaties uitvoert.

Wijzig de veiligheidsmiddelen nooit. Controleer regelmatig of ze werken. De machine mag niet gebruikt worden met kapotte of niet gemonteerde beschermingsplaten, beschermingskappen, veiligheidsschakelaars of andere beschermingen.

- Hou rekening met het risico dat u gewond raakt door beweegbare of warme onderdelen wanneer u de motor met open motorkap of verwijderde beschermkappen start.
- De mesranden zijn scherp en kunnen snijwonden geven. Verpak de bladen of gebruik beschermingshandschoenen wanneer u ze hanteert.

## Schoonmaken

Maak de machine direct na gebruik schoon. Het is veel makkelijker maairesten weg te spoelen als ze nog niet vast gedroogd zijn.



**BELANGRIJKE INFORMATIE** Plaats de machine altijd op een vlakke ondergrond met de motor uitgeschakeld voordat u enig onderhoud pleegt.

Olieresten kunnen worden opgelost met een koud ontvettingsmiddel. Breng een dunne laag aan.

Afspoelen met gewoon water (waterleidingdruk). Gebruik geen hogedrukspuit om de machine te reinigen.

Richt de straal niet op elektrische componenten of lagers.

Spoel de onderkant van het maai-element na ieder gebruik met water af, gebruik geen hogedrukspuit. We raden u aan om de machine te starten en het maaidek na het reinigen korte tijd te laten draaien, zodat het resterende water wordt weggeblazen.

Smeer de machine indien nodig na het schoonmaken. Smeer bij voorkeur een keer extra wanneer lagers blootgesteld zijn aan ontvettingsmiddel of de waterstraal.

**BELANGRIJK!** Gebruik geen hogedrukspuit om de machine te reinigen. Het risico is groot dat er water in de lagers en de elektrische aansluitingen komt. Dat kan leiden tot roestvorming, waardoor storingen in de werking optreden. Het toevoegen van een schoonmaakmiddel verergert gewoonlijk de schade.

## Waarschuwingslampje



**WAARSCHUWING!** Laat de machine afkoelen alvorens controles en onderhoud uit te voeren.

Het waarschuwingslampje bevindt zich op het bedieningspaneel.

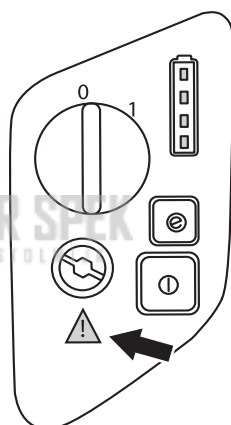

Als er een storing optreedt in de machine, gaat er een rood lampje branden.

Waarschuwings lampje	Oorzaak	Maatregel
Constant brandend rood lampje	Het maaidek is gestopt met werken vanwege te hoge belasting.	Schakel de machine uit en wacht tot de motor iets is afgekoeld voordat u hem opnieuw start.
	Het maaidek is neergelaten wanneer wordt geprobeerd deze in te schakelen.	Breng het maaidek omhoog door de hendel naar achteren te bewegen in de vergrendelde stand. Probeer opnieuw te starten, zie 'Machine inschakelen'.
	Lage accuspanning.	Controleer het accuzuurgehalte en laad de accu op.
	Motoren van maaidek defect.	Neem contact op met een erkende servicedealer.
	Aandrijfmotor defect	Neem contact op met een erkende servicedealer.

## Demontage van de kappen van de zitmaaier

### Accukappen

De accu's zijn toegankelijk voor onderhoud wanneer de accukappen zijn verwijderd. Eén accu bevindt zich in de achterste drager en twee accu's bevinden zich onder de stoel.

**De twee accu's aan de voorzijde bevinden zich onder de stoel.**

- Maak de twee klikvergrendelingen los, klap de stoel naar achteren en verwijder de kap.

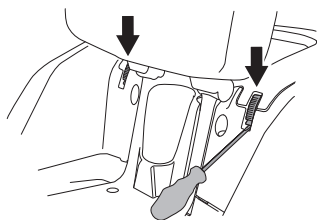

- Bij het bevestigen van de kap moeten de haken van de kap in de achterste sleuven worden gestoken.

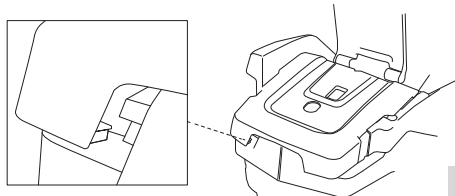

**Eén accu is opgeborgen in de achterste drager.**

- Maak de klikvergrendelingen los (aan elke kant één) en verwijder de kap volledig.

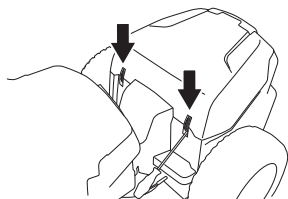

- Bij het bevestigen van de kap moeten de haken van de kap in de achterste sleuven worden gestoken.

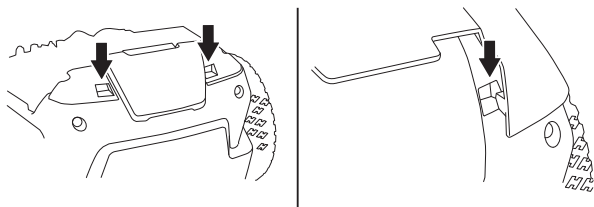

- Zorg dat de geleidepennen van de kap zich op één lijn met de sleuven bevinden en sluit dan de klikvergrendelingen.

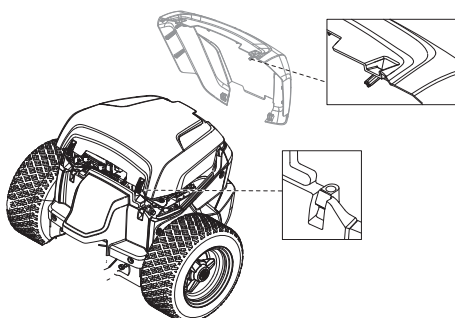

### Rechter vleugelkap

- Verwijder de schroeven en de knop van het achteruitrijpedaal en verwijder de kap.

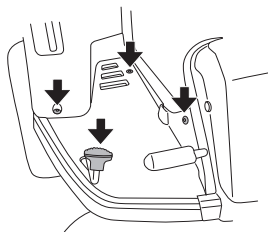

### Linker vleugelkap

- Draai de schroeven waarmee de vleugelkap is bevestigd, los en til de kap weg.

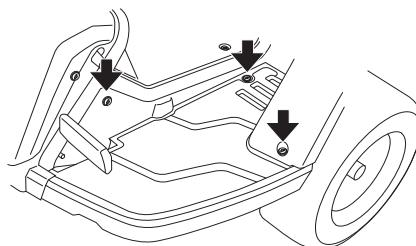

### Beschermkap

- Verwijder de beschermkap door de bouten weg te schroeven.

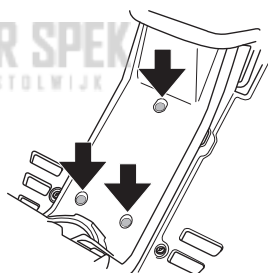

## Controleren en afstellen van de besturingskabels

De besturing wordt geregeld met behulp van kabels. Deze kunnen zich nadat de zitmaaier een tijd in gebruik is geweest, uitrekken, hetgeen betekent dat de afstelling van de besturing gewijzigd kan zijn.

De besturing wordt gecontroleerd en afgesteld op de volgende manier:

- 1 Verwijder de beschermkap. Voor meer informatie, zie 'Verwijderen van afdekkingen zitmaaier'.
- 2 Controleer hoe strak de stuurkabels zijn door ze bij de pijlen samen te drukken, zoals op de afbeelding te zien is.

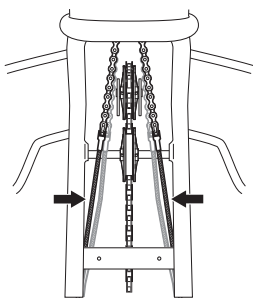

- 3 Indien nodig kunnen de kabels gespannen worden door de stelmoeren aan iedere kant van de stuurkrans aan te draaien. Span de kabels niet te strak, ze moeten alleen tegen de stuurkrans getrokken worden.

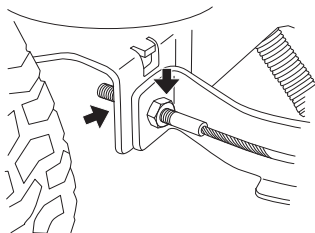

Hou de kabel tegen met bijv. een bahco, zodat hij niet ineens draait.

Als men slechts een kant spant, kan de middenstand van het stuur wijzigen.

Controleer de spanning van de draden nadat de afstelling is uitgevoerd volgens punt 2.

## Controleren van het zuurniveau van de accu



**WAARSCHUWING!** Draag handschoenen en een veiligheidsbril tijdens het werken met de accu. Wees zeer voorzichtig bij het hanteren van accuzuur. Zuur op de huid kan ernstige bijtewonden veroorzaken. Spoel onmiddellijk met water wanneer u op uw huid knoeit.

**De accu geeft een explosief gas af. Vonken, vlammen en sigaretten mogen absoluut niet in de buurt van de accu komen.**

De machine heeft drie accu's die in serie zijn geschakeld. Eén accu bevindt zich in de achterste drager en twee accu's bevinden zich onder de stoel.

- Maak de klikvergrendeling los en til de accukappen eraf.

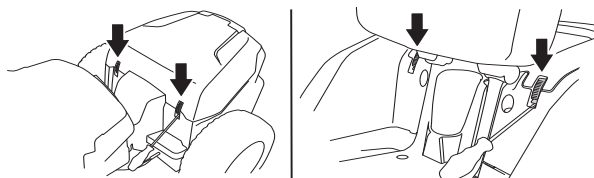

- Schroef de accudeksels los en controleer of het accuzuur de accucellen precies bedekt.

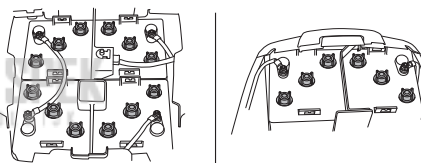

- Controleer in elke cel of het accuzuurgehalte tot de niveaumarkering reikt.

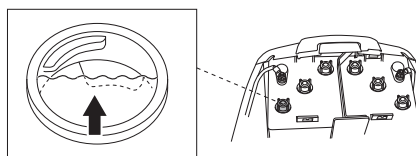

- Bij bijvullen mag alleen gedestilleerd water worden gedaan in de cellen.

## Controle van de spanning van de banden

De luchtdruk in de banden moet 60 kPa/0,6 bar/9 PSI zijn voor alle wielen. Om het aandrijfvermogen te verbeteren kan de luchtdruk van de achterbanden verminderd worden tot 40 kPa/0,4 bar/6 PSI.

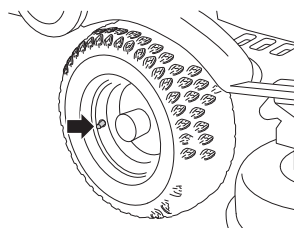

**BELANGRIJKE INFORMATIE** Een verschillende spanning in de voorbanden brengt met zich mee dat de messen het gras maaien op een verschillende hoogte.

## Zekeringen

De zekeringen bevinden zich in een zekeringhouder onder de achterste kap van de accu.

De zekeringhouder bevat drie zekeringen.

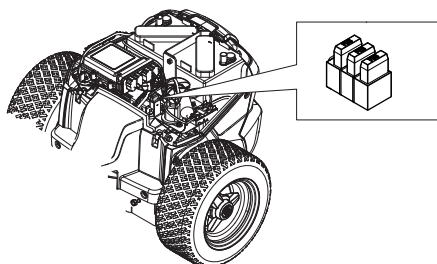

- Geel - 5A, zekering contactschakelaar
- Blauw - 15A, zekering laden
- Groen - 30A, zekering vrijloop

Vervang de zekering nooit door een ander type zekering.

Een gesprongen zekering geeft aan dat de stift verbrand is. Trek de zekering uit de houder om te vervangen.

De zekering dient ter bescherming van het elektrisch systeem. Wanneer hij in korte tijd weer springt, komt dit door een kortsluiting die moet worden verholpen voordat de machine weer in gebruik wordt genomen.

## Zekering op de acculader.

Op de acculader is een glaszekering aangebracht.

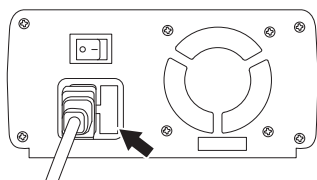

Deze mag alleen door een erkende servicedealer worden vervangen.

## Controle van de paralleliteit van het maai-element

Controleer de paralleliteit van het maaidek als volgt:

- 1 Controleer de luchtdruk van de banden 60 kPa/0,6 bar/9 PSI.
- 2 Plaats de zitmaaier op een vlakke ondergrond.
- 3 Meet de afstand tussen de grond en de rand van het element, aan de voor- en de achterkant van de kap.

Het maaidek moet licht hellen, waarbij de achterkant 5-7 mm hoger staat dan de voorkant.

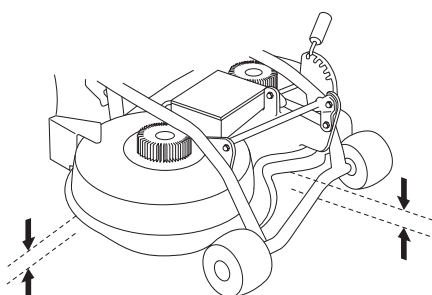

## Afstellen van de paralleliteit van het maai-element

- 1 Controleer de luchtdruk van de banden 60 kPa/0,6 bar/9 PSI.
- 2 Maak de moeren van de paralleliteitsstang los, de binnenste moer heeft links schroefdraad.

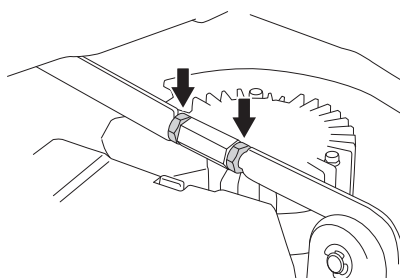

- 3 Schroef de spankabel naar buiten (verlengen) om de achterkant van de kap te laten zakken. Schroef de spankabel naar binnen (inkorten) om de achterkant van de kap hoger te zetten.

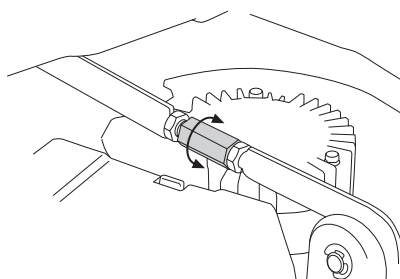

- 4 Draai na het afstellen de moeren vast.
- 5 Nadat het afstellen gereed is, moet de paralleliteit van het element opnieuw gecontroleerd worden.

## Controle van messen



**WAARSCHUWING! Bescherm uw handen met handschoenen wanneer u aan de messen werkt.**

Om het beste maairesultaat te bereiken is het belangrijk dat de messen onbeschadigd en scherp zijn. Overmatige trilling in de machine kan worden veroorzaakt door beschadigde of losse bladen.

- Verwijder het maaidek. Zie de sectie "Het maaidek verwijderen".
- Controleer of de bevestigingsbouten van de messen goed zijn aangedraaid.
- Controleer of de bladen intact en onbeschadigd zijn.

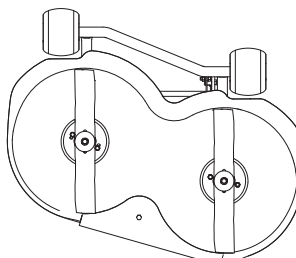

Bij een aanrijding met een hindernis waarbij schade is ontstaan, moeten beschadigde messen vervangen worden. Nadat de messen geslepen zijn, moeten ze uitgebalanceerd worden.



**WAARSCHUWING! Als het mes een barst heeft, veroorzaakt door onkundige reparatie of andere beschadigingen, kan tijdens gebruik breuk van het mes optreden. Dat risico neemt toe wanneer het mes niet juist gebalanceerd is.**

## De bladen vervangen

- Verwijder het maaidek. Zie de sectie "Het maaidek verwijderen".
- Zet het blad vast met een houten blok. Haal de bladbout los en verwijder de bladbout, de ring en het blad.

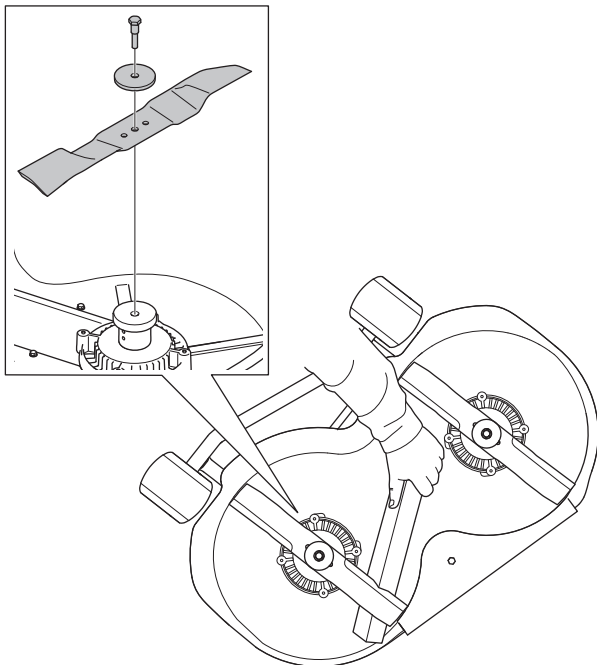

- Montage gebeurt in omgekeerde volgorde.
- Het blad moet zodanig worden gemonteerd dat de schuine uiteinden omhoog wijzen in de richting van de kap.

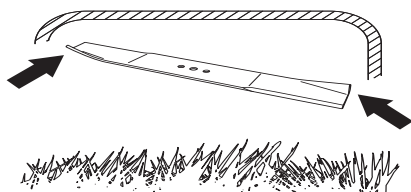

- Aanhaalmoment **45-50 Nm** (4,5-5 kpm/32-36 lbf<sup>t</sup>).



**WAARSCHUWING!** Bescherm uw handen met handschoenen wanneer u aan de messen werkt.

### BELANGRIJKE INFORMATIE

Wees altijd voorzichtig en gebruik uw gezond verstand. Vermijd situaties die uw capaciteiten te boven gaan. Als u na het lezen van deze instructies nog vragen hebt over de bedieningsprocedures dient u een expert te raadplegen voordat u verder gaat. Neem contact op met een erkende servicedealer.

Er moeten altijd originele reserve-onderdelen worden gebruikt. Zie de sectie "Technische gegevens" voor meer informatie.

## Verwijderen van BioClip-plug

Om een Combidek om te zetten van de BioClip-functie naar een maaidek met achteruitworp verwijdert u de BioClip-plug, die zich onder de eenheid bevindt en is bevestigd met een schroef.

- 1 Verwijder het maaidek. Zie de sectie "Het maaidek verwijderen".
- 2 Draai de schroef waarmee de plug is bevestigd los, en verwijder deze.

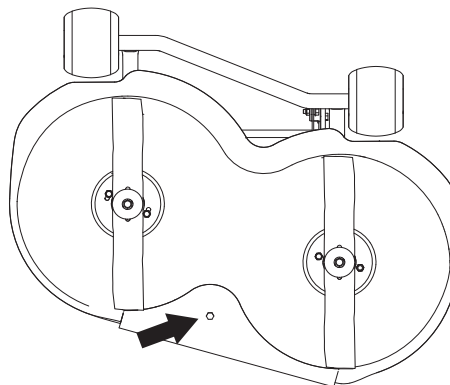

- 3 Monteer het maai-element.
- 4 Monteer de BioClip-plug in de omgekeerde volgorde.

## Smeren algemeen

Alle scharnierpunten en lagers zijn bij de productie gesmeerd met molybdeendisulfidevet. Smeer ze na met hetzelfde type vet\*. Smeer de stuur- en hendelkabels met motorolie.

Smeer regelmatig.

\*Vet van bekende merken (oliemaatschappijen enz.) is normaliter van goede kwaliteit.

## De aandrijfketting smeren

Verwijder de afdekkap. Deze is vastgezet met vier schroeven. Twee aan elke kant.

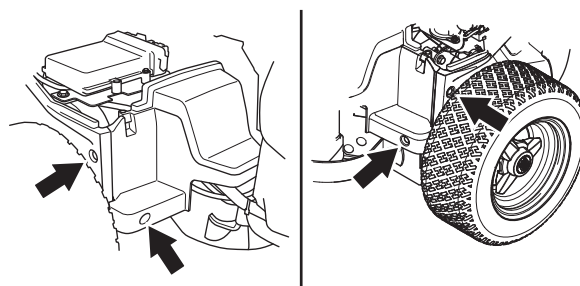

Smeer de ketting met motorolie of een andere olie van goede kwaliteit.

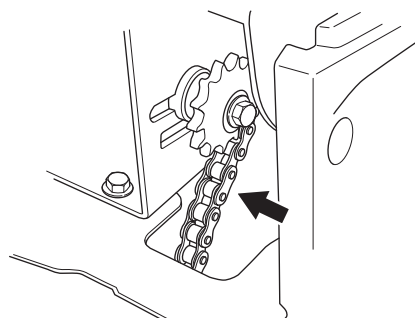

**WAARSCHUWING!** Wees extra voorzichtig bij het smeren van aangrenzende onderdelen van de parkeerremschijf. Olie op de remschijf kan leiden tot verminderde remwerking.



# OPSPOREN VAN STORINGEN

## Storingsschema

Probleem	Oorzaak	Maatregel
<b>Waarschuwingslampje op het bedieningspaneel brandt constant rood.</b>	Motorstoring	Neem contact op met een erkende servicedealer.
	Onjuiste startprocedure.	Zie het hoofdstuk 'Machine inschakelen' voor meer informatie.
	Lage accuspanning.	Controleer het accuzuurgehalte en laad de accu op.
	Motor oververhit	Schakel de machine uit en laat deze afkoelen.
<b>De machine kan niet worden gestart</b>	De schakelaars zijn niet ingeschakeld (P-rem en stoelschakelaar).	Activeer de handrem.
	Vooruitrij-/achteruitrijpedaal ingedrukt.	Laat beide pedalen los.
	Het laadcontact bevindt zich in de machine.	Koppel altijd de lader los alvorens de motor te starten.
	Bedieningspaneel defect	Neem contact op met een erkende servicedealer.
	De schakelaar in het contact is defect	
CCU of contacten zijn defect		
<b>Het bedieningspaneel licht niet op wanneer de sleutel wordt gedraaid</b>	De accu's zijn niet voldoende geladen.	Batterij opladen.
	5 A-zekering doorgeslagen.	Vervang dezekering
	CCU of contacten zijn defect	Neem contact op met een erkende servicedealer.
	De schakelaar in het contact is defect	
Bedieningspaneel defect		
<b>Het maaidek werkt niet</b>	Controleer of de onderkant van het maaidek schoon is (niet volzit met gras).	Koppel de voeding naar de machine los, verwijder de accuklemmen. Controleer of de bladen vrij kunnen draaien. Reinig de maaikast onderaan
	De accu's zijn niet voldoende geladen.	Batterij opladen.
	Controleer of de veiligheidsschakelaar bij het gereedschapsframe is ingeschakeld (ingedrukt).	Controleer de kabels tussen de machine en het maaidek.
	Controleer de veiligheidsschakelaar bij de hefhandel.	
	De maaidekmotor is defect.	Neem contact op met een erkende servicedealer.
	De regelaar van de maaidekmotor is defect.	
<b>De machine wil niet laden</b>	De lader is niet correct aangesloten.	Zie 'Accu opladen' voor meer informatie.
	De lader is defect.	Vervang de lader.
	15A-zekering doorgebrand	Vervang dezekering
	Zuurpeil accu is laag.	Zie de sectie "Het zuurpeil van de accu controleren".
	Een of meer cellen kapot	Vervang de accu
	Slecht contact met kabelstekkers van accuklemmen.	Raadpleeg het hoofdstuk 'Accu hanteren' voor meer informatie.
<b>Uitgeschakelde machine met uitgeschakelde P-rem rolt licht</b>	Doorgeslagenzekering (30 A).	Vervang dezekering
<b>De zitmaaier trilt</b>	De messen zitten los	Zie het hoofdstuk "De bladen controleren".
	Een maaidekmotor zit los.	Draai de bouten vast.
	Onbalans tussen een of meer messen, veroorzaakt door schade of slechte balancering na het slijpen	Het balanceren of slijpen van de messen dient in een servicewerkplaats te worden uitgevoerd.
<b>Ongelijkmatig maieresultaat</b>	Messen bot	Raadpleeg het hoofdstuk 'Alvorens te starten' voor meer informatie.
	Lang of nat gras	
	Het snijaggregaat is verkeerd afgesteld; controleer paralleliteit.	Raadpleeg het hoofdstuk 'Maaidek nivelleren' voor verdere aanwijzingen.
	Grasopeenhoping onder de kap	Reinig de maaikast onderaan
	Verschillende spanning in de banden aan de rechter en linker kant	Controleer de luchtdruk in de banden en pas deze aan.
	Te hoge rijsnelheid	Activeer SavE.
Te lage maaihoogte	Controleer/ stel de maaihoogte af	

# TECHNISCHE GEGEVENS

	Rider Battery
<b>Afmetingen</b>	
Lengte zonder element, cm/in	174/5.7
Lengte met maaidek, cm/ft	208/6.8
Breedte zonder element, cm/in	79/2.6
Breedte met maaidek, cm/ft	89 / 2,92
Hoogte, cm/in	106/3.5
Machine zonder maai-eenheid, met lege tank, kg/lb	241/531,3
Asafstand, cm/in	80/2.62
Bandenmaat	155/50-8
Bandenspanning achter en voor, kPa / bar / PSI	60 / 0,6 / 9
<b>Aandrijfmotor</b>	
Type motor	Borstelloze gelijkstroommotor
Spanning, V	36
Nominaal uitgangsvermogen motor, kW	1,5
Max. motortoerental, t/min	3000
<b>Bladmotoren</b>	
Type motor	Borstelloze gelijkstroommotor
Spanning, V	36
Nominaal uitgangsvermogen motor, kW	0,8
Max. motortoerental, t/min	3600
<b>Elektrisch systeem</b>	
Type	36 V.DC
Hoofdzekering, A	150
Zekering maaidek, A	80
Zekering laadcircuit, A	15
Zekering sleutelschakelaar, A	5
Zekering vrijwiel, A	25
<b>Geluidsemissie en maaibreedte</b> (zie opm. 1)	
Geluidsvermogen, gemeten dB(A)	93
Geluidsvermogen, gegarandeerd dB(A)	95
Maaibreedte, cm/inch	85/33,5
<b>Geluidsniveau</b> (zie opm. 2)	
Niveau geluidsdruk bij het oor van de gebruiker, dB(A)	82
<b>Trillingsniveau</b> (zie opm. 3)	
Trillingsniveau op het stuurwiel, m/s <sup>2</sup>	0,4
Trillingsniveau in stoel, m/s <sup>2</sup>	0,1
<b>Transmissie</b>	
Fabriek	Topec T7100
Smeermiddel	SAE 80W-90
Snelheid vooruit, km/u	0-7
Snelheid achteruit, km/u	0-3

Opm. 1: Emissie van geluid naar de omgeving gemeten als geluidsvermogen ( $L_{WA}$ ) volgens EG-richtlijn 2000/14/EG.

Opm. 2: Geluidsdrukniveau volgens ISO 5395. De gerapporteerde gegevens voor het geluidsdrukniveau vertonen een typische statistische spreiding (standaardafwijking) van 1,2 dB (A).

Opm. 3: Trillingsniveau volgens ISO 5395. De gerapporteerde gegevens voor het trillingsniveau vertonen een typische statistische spreiding (standaardafwijking) van 0,2 m/s<sup>2</sup> (stuurwiel) en 0,8 m/s<sup>2</sup> (stoel).

# TECHNISCHE GEGEVENS

<b>Accu</b>	
Type accu	Open loodzuur
Spanning, V/Ah	3x (12 V/135 Ah)
Gewicht, in kg	40
<b>Batterijlader</b>	
Type	Smart Charger, WHC-36V11A
Input	200-240VAC, 3.5A, 50/60Hz
Output	36VDC, 11A
Gewicht, in kg	2,4

<b>Maaielement</b>	Combi 85
Gewicht, kg/lb	29/64
Maaiahogtes, 5 standen, mm/inch	25-70 / 1-2 3/4
<b>Mes</b>	
Item	5810835-01
Mesdiameter, mm/inch	430/17

**BELANGRIJK!** Wanneer dit product versleten is en niet langer wordt gebruikt, moet het voor hergebruik bij de dealer of een andere instantie ingeleverd worden.

**BELANGRIJK!** Om verbeteringen te kunnen doorvoeren kunnen de specificaties en de vormgeving veranderd worden zonder speciale mededeling. Denk eraan, dat geen enkele gerechtelijke eis, van welke aard dan ook, kan worden gesteld op grond van de informatie in deze gebruiksaanwijzing. Gebruik alleen originele onderdelen bij reparaties. Als andere onderdelen worden gebruikt, eindigt de geldigheid van de garantie.

**KEES VAN DER SPEK**  
TUINMACHINES ★ STOLWIJK

---

# TECHNISCHE GEGEVENS

---

## EG-verklaring van overeenstemming (Alleen geldig voor Europa)

Husqvarna AB, S-561 82 Huskvarna, Zweden, tel.: +46 36 14 65 00, verklaart hierbij dat de zitmaaier, Husqvarna Rider Battery, met serienummers van 2012 en later (het jaartal staat duidelijk op het productplaatje vermeld, gevolgd door het serienummer), voldoet aan de vereisten van de volgende EU-richtlijnen:

van 17 mei 2006 "betreffende machines" **2006/42/EG**.

van 26 februari 2014 "betreffende elektromagnetische compatibiliteit" **2014/30/EU**.

van 8 mei 2000 "betreffende geluidsemissie door materieel voor gebruik buitenshuis" **2000/14/EG**.

Voor informatie over geluidsemissie en maaibreedte, zie Technische Gegevens

De volgende geharmoniseerde normen zijn van toepassing: **EN ISO 12100-2, EN ISO 5395-3:2013, EN ISO 1482 6.1, 6.2**

**0404, SMP Svensk Maskinprovning AB**, Box 7035, SE-750 07 Uppsala, heeft rapporten opgesteld inzake een beoordeling van de overeenstemming met bijlage VI van Richtlijn 2000/14/EG van de Raad van 8 mei 2000 betreffende "de geluidsemissie door materieel voor gebruik buitenshuis".

De certificaten hebben nummer: 01/901/158

Huskvarna, 19 mei 2014



Claes Losdal, Manager R/Tuinproducten

(erkende vertegenwoordiger voor Husqvarna AB en verantwoordelijk voor technische documentatie.)

**KEES VAN DER SPEK**  
TUINMACHINES ★ STOLWIJK

**KEES VAN DER SPEK**  
TUINMACHINES ★ STOLWIJK

**KEES VAN DER SPEK**  
TUINMACHINES ★ STOLWIJK

**KEES VAN DER SPEK**  
TUINMACHINES ★ STOLWIJK

**KEES VAN DER SPEK**  
TUINMACHINES ★ STOLWIJK

**Originele instructies**

**1156980-36**



**2016-01-13**

**Rev.2**