

Operator's manual **GB**

Manuel d'utilisation **F**

Bedienungsanleitung **D**

Instructieboekje **NL**

Manuale d'uso **I**

Manual para el usuario **E**

Manual da operação **P**

# KAARZ

## LAWN MOWER

### LM5360HX

### LM5360HXA

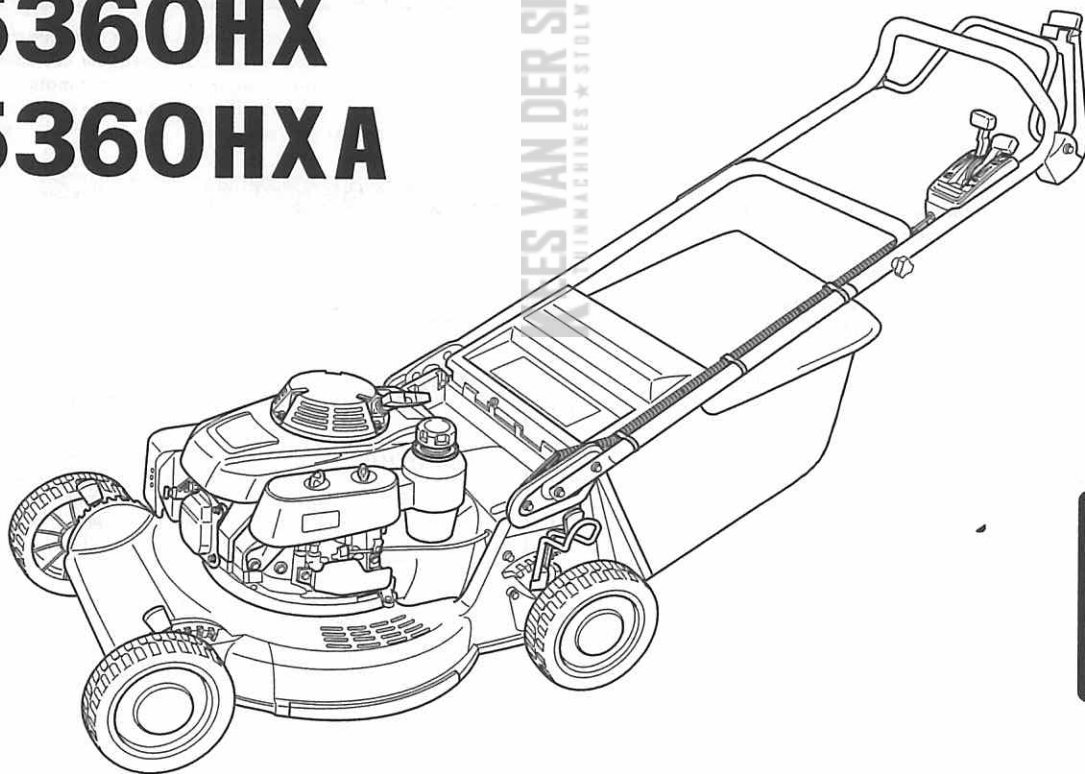

- GB** Read the following instructions before use.
- F** Lire obligatoirement avant la mise en marche.
- D** Vor inbetriebnahme unbedingt diese Anleitung lesen.
- NL** Lees voor gebruik de volgende aanwijzingen.
- I** Prima di usare il decespugliatore non tralasciate di leggere quanto segue.
- E** Antes de usar la cortadora lea cuidadosamente todo el manual.
- P** Leia as instruções a seguir, antes de utilizar a recortadora de sebes.

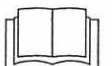

## EINLEITUNG (Lesen Sie unbedingt dieses Handbuch, bevor Sie die Maschine in Betrieb nehmen!)



- Vielen Dank für den Kauf unseres Rasenmähers.
- Bevor Sie die Maschine in Betrieb nehmen, lesen Sie bitte aufmerksam sämtliche Unterlagen einschließlich dieses Handbuchs durch, um deren gesamten Inhalt zu kennen.
- Wird die Maschine ohne vollständige Kenntnis des Inhalts dieser Unterlagen in Betrieb genommen, kann es zu unerwarteten Verletzungen oder Schäden an der Maschine bzw. sonstigem Eigentum kommen, da Sie nicht über die Gefahren der Maschine und die Sicherheitsvorkehrungen zu deren Vermeidung Bescheid wissen.
- Bitte beachten Sie, dass wir keine Haftung für Schäden übernehmen können, die aufgrund der Nichtbefolgung des Inhalts dieses Handbuchs entstanden sind.
- Lassen Sie niemals Kinder diese Maschine verwenden oder reparieren.

## ÜBER DIESES HANDBUCH

- Bitte wenden Sie sich an Ihren Händler, wenn Sie dieses Handbuch verloren oder beschädigt haben.
- Aufgrund von Änderungen der technischen Daten und dergleichen können die Abbildungen und der Inhalt dieses Handbuchs von der tatsächlichen Maschine abweichen.
- Fügen Sie dieses Handbuch der Maschine bei, wenn Sie die Maschine an eine andere Person verleihen oder weiterverkaufen.

### ⚠ ACHTUNG

Verletzungen Um Fehler zu vermeiden, befolgen Sie sorgfältig die untenstehenden Anweisungen. Der Hersteller lehnt jede Verantwortung für Unfälle, die durch das Nichtbefolgen der Anweisungen entstehen, ab. Dieses gilt auch für Unfälle, deren Ursache in der Ausführung von Reparaturen, Umbauten oder Überholungsarbeiten liegt, die durch andere Personen, als die autorisierten Händler, vorgenommen worden sind.

### Sicherheits-hinweis

⚠ Dieses ist das Symbol für Sicherheits-Hinweise. Wann immer Sie dieses Symbol in dieser Bedienungsanleitung sehen, werden Sie auf eine mögliche Gefährdung Ihrer persönlichen Gesundheit hingewiesen. Wird dieses Symbol von den Worten "ACHTUNG" & "WARNUNG" begleitet, so werden Sie auf solche Gegenstände und Handlungen hingewiesen, die zu schweren Verletzungen führen können.

### Signalwörter für Sicherheitshinweise

In diesem Handbuch werden die folgenden Signalwörter für besonders wichtige Sicherheitshinweise verwendet.

⚠ **WARNUNG** Sie sollten diese Anweisungen unbedingt beachten, da ansonsten der Bediener verletzt oder getötet werden kann.

⚠ **ACHTUNG** Anweisungen, die befolgt werden sollten, um Beschädigungen oder Defekte an dem Gerät zu vermeiden.

**HINWEIS** Dieses Symbol bezieht sich auf ein Gebiet oder eine Sache von besonderer Wichtigkeit, die entweder auf besondere Eigenschaften des Gerätes hinweist oder auf häufig gemachte Fehler bei der Bedienung oder Wartung aufmerksam macht, bzw. auf spezielle Anweisungen.

a) Versammlungsanweisungen, anfängliche Änderungen und Schecks.

Beziehe dich bitte dazu, folgt.

[A] 3.5.4 Inspektion und Wartung  
6. INSPEKTION UND WARTUNG

b) Transport, Behandlung und Lagerung des Rasenmähers.

Beziehe dich bitte dazu, folgt.

[A] 3.5.5 Transport mit einem Fahrzeug  
6. INSPEKTION UND WARTUNG  
7. TRANSPORT  
8. LANGZEITLAGERUNG

c) Vorbereitung des Rasenmähers.

Beziehe dich bitte dazu, folgt.

[A] 6. INSPEKTION UND WARTUNG

d) Informationen hinsichtlich des Rasenmähers.

Beziehe dich bitte dazu, folgt.

[A] 3. SICHERHEITSHINWEISE  
4. BEZEICHNUNGEN UND FUNKTIONEN DER TEILE

e) Die Verwendung des Rasenmähers.

Inspektion der Mähfläche und die Notwendigkeit, Fremdkörper, die von der Maschine (Steine, Spielzeug, Stöcke, Drähte, etc ...) geworfen werden können, zu entfernen.

Verwenden Sie keine Rasenmäher, wenn es ein Risiko für Blitz.

Beziehe dich bitte dazu, folgt.

[A] 3. SICHERHEITSHINWEISE  
5. BETRIEB  
6. INSPEKTION UND WARTUNG

f) Aufrechterhaltung des Rasenmähers.

Beziehe dich bitte dazu, folgt.

[A] 3. SICHERHEITSHINWEISE  
5. BETRIEB  
6. INSPEKTION UND WARTUNG

### Bedienungshandbuch



## INLEIDING (Lees deze handleiding voordat u de machine in gebruik neemt!)



- We danken u voor de aankoop van onze Grasmaaier.
- Voordat u de machine in gebruik neemt, moet u de handleidingen nauwkeurig lezen, ook deze, en de inhoud begrijpen.
- Wordt de machine gebruikt zonder een goed begrip van de handleiding, dan kan er een onverwacht persoonlijk ongeval optreden. Ook kan de machine of een ander eigendom beschadigd worden doordat u u niet bewust bent van de gevaren die de machine met zich meebrengt en hoe u ze kunt vermijden.
- U zult begrijpen dat wij niet aansprakelijk zijn voor schade die veroorzaakt wordt doordat u de richtlijnen in deze handleiding niet opvolgt.
- Sta niet toe dat een kind de machine bedient of onderhoudt.

## OVER DEZE HANDLEIDING

- Raadpleeg onze distributeur als u deze handleiding verliest of beschadigt.
- De afbeeldingen en inhoud van deze handleiding kunnen afwijken van de feitelijke machine doordat specificaties herzien worden, enz.
- Bevestig deze handleiding aan de machine als u de machine uitleent of verkoopt.

### ⚠ LET OP

Volg nauwgezet de richtlijnen hierna om vergissingen te vermijden. Wij kunnen niet verantwoordelijk worden gesteld voor een ongeval dat te wijten is aan een bedieningsfout tengevolge van het niet naleven van de richtlijnen, noch voor een ongeval te wijten aan een reparatie, verbouwing, revisie, enz. die niet werd uitgevoerd door onze erkende dealers.

### Veiligheidsalarmsymbol



Dit is het veiligheidsalarmsymbol. Wanneer u dit symbool aantreft in de handleiding, wees dan attent en let op voor persoonlijke verwondingen. Wanneer aan het symbool de woorden "LET OP" en "WAARSCHUWING" worden toegevoegd, vestigt dit de aandacht op voorwerpen of handelingen die aanleiding kunnen geven tot zware verwondingen.

### Signaalwoorden voor de veiligheid

In deze handleiding worden de volgende signaalwoorden gebruikt voor de punten die om veiligheidsredenen van bijzonder belang zijn.

⚠ **WAARSCHUWING** Aan deze richtlijnen moet u bijzonder aandacht besteden, aangezien het negeren ervan kan leiden tot verwonding of zelfs de dood van de bediener.

⚠ **LET OP** Richtlijnen die, indien niet gevolgd, kunnen leiden tot mechanische schade of defect.

**OPMERKING** Dit symbool verwijst naar een zone of een onderwerp dat bijzondere aandacht verdient, waarbij de nadruk wordt gelegd ofwel op de mogelijkheden van het product en veel voorkomende fouten in bediening en onderhoud, ofwel op richtlijnen die van bijzonder belang zijn.

a) Montagevoorschrift, eerste aanpassingen en controles.

Raadpleeg volgt.

[A] 3.5.4 Inspectie en onderhoud  
6. INSPECTIE EN ONDERHOUD

b) vervoer, behandeling en opslag van de grasmaaier.

Raadpleeg volgt.

[A] 3.5.5 Vervoer met een auto  
6. INSPECTIE EN ONDERHOUD  
7. VERVOER  
8. LANGDURIGE OPSLAG

c) Bereiding van de grasmaaier.

Raadpleeg volgt.

[A] 6. INSPECTIE EN ONDERHOUD

d) Gegevens betreffende de grasmaaier.

Raadpleeg volgt.

[A] 3. VELIGHEID  
4. NAAM EN FUNCTIE VAN DE ONDERDELEN

e) Gebruik van de grasmaaier.

Inspectie van het maaien gebied en de noodzaak te verwijderen om vreemde voorwerpen die door de machine (stenen, speelgoed, stokken, draad, enz ...) kunnen worden weggeslingerd.

Gebruik maaier wanneer er een risico voor bliksem.

Raadpleeg volgt.

[A] 3. VELIGHEID  
5. BEDIENING  
6. INSPECTIE EN ONDERHOUD

f) onderhoud van de grasmaaier.

Raadpleeg volgt.

[A] 3. VELIGHEID  
5. BEDIENING  
6. INSPECTIE EN ONDERHOUD

### Instructieboekje



## VEILIGHEIDSETIKETTEN

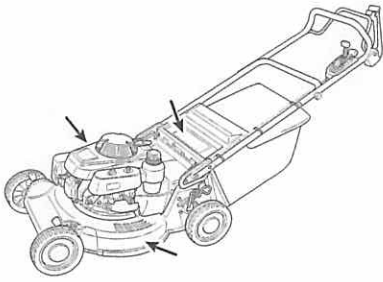

	<b>WAARSCHUWING!</b> : LEES instructiehandleiding!
	<b>WAARSCHUWING!</b> : OMSTANDERS WEG!
	<b>WAARSCHUWING!</b> : HANDEN EN VOETEN UIT DE BUURT VAN DE MESSEN!
	RISICO VAN ROTEREND MES : MAAK DE BOUGIEKABEL LOS VOORDAT ONDERHOUD OF REPARATIE.
	DRAAG STEEDS OOG- EN OORBESCHERMERS WANNEER U DIT TOESTEL GEBRUIKT.

## TECHNISCHE GEGEVENS

model		LM5360HX	LM5360HXA
Afmeting L x b x h	mm	1 810 x 580 x 1 260	
Droog gewicht	kg	53	56
Maaibreedte	cm	53	
maaihoogte	mm	15 / 26 / 37 / 47 / 57 / 67 / 77	
Wieldiameter	mm	203 : 8" Harswiel	203 : 8" Aluminiumwiel
Capaciteit van graszak	L	75	
Gemeten geluidsdruk op de bestuursplaats (volgens geharmoniseerde norm ISO 5395-1 : 2013, Annex F)	dB[A]	83	
meetonzekerheid	dB[A]	1	
Gemeten geluidsvermogensniveau (in overeenstemming met de richtlijnen 2000/14/EC, 2005/88/EC)	dB[A]	97	
meetonzekerheid	dB[A]	1	
Gemeten trillingsniveau (volgens geharmoniseerde norm ISO 5395-1 : 2013, Annex G)	m/s <sup>2</sup>	4,0	
meetonzekerheid	m/s <sup>2</sup>	2,0	
motor		HONDA GXV160	
Motortype		Luchtgekoeld, 4-tact OHV, Eén cilinder, benzinemotor	
Cilinderinhoud (Boring x slag)	cm <sup>3</sup>	163 (68 mm x 45 mm)	
Werkende snelheid	omw./min	2 800	
Nominaal vermogen	kW	2,7 (2 800 omw./min)	
Maximumkoppel	Nm	9,6 (2 500 omw./min)	
Brandstof		Loodvrije autobenzine	
Benzinetank	L	1,8	
Aanbevolen motorolie		SAE 10W-30	
Olietank	L	0,65	
Ontsteking		Getransistoriseerde magneetontsteking	
Bougie		NGK : BPR 5 ES / DENSO : W16 EPR-U	
Start methode		Terugspoelend	
transmissie		2-step versnellingspook mechanische overbrenging	
Aantal snelheden		2	
voorwaartse snelheid	m/s	0,7 (1 : lage snelheid) / 1,1 (2 : hoge snelheid)	
Aanbevolen transmissieolie		ISO VG 220 (SAE 90)	
Transmissieolie capaciteit	cm <sup>3</sup>	150	

De specificaties hierboven kunnen zonder kennisgeving veranderen om de kwaliteit te verbeteren.

## INHOUD VAN DE VERPAKKING

### De machine



### Starttouw



### Onderste handvat



### Frame C.P.

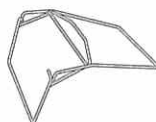

### Graszak C.P.



### Bout en moer

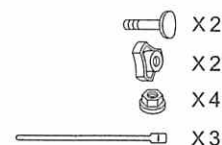

### Handleiding



### Handleiding (Motor)



# MONTAGEVOORSCHRIFT, SSRSTE AANPASSINGEN EN CONTROLES

## Montage en hoogte-instelling van het handvat

Het handvat kan traploos worden ingesteld binnen het instelbereik.

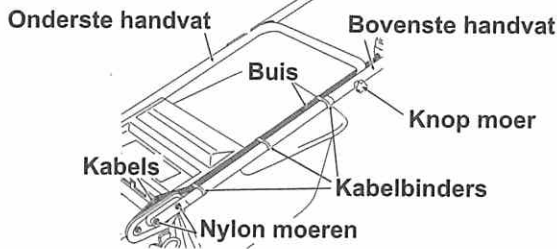

Afb. 1

1. Monteer het onderste handvat aan de machine (met 4 nylon moeren). (Zie afb. 1, 2 en 3)
2. Monteer het bovenste handvat aan het onderste handvat. Zet de bouten en knop moeren vast.

Instelbout voor de hoogteinstelling  
height adjust bolt

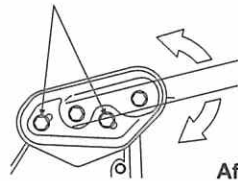

Afb. 2

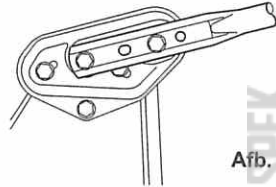

Afb. 3

### OPMERKING

Maak kabels e.d. met kabelbinders aan het handvat vast, zodat ze niet in conflict komen met het openen en sluiten van de beschermkap of de werking van de machine.

## BEREIDING VAN DE GRSSMAAIER GEBRUIK VAN DE GRASMAAIER

### Gebruik (Maaien en lopen)

Maai op correcte en veilige manier volgens de instructies in deze handleiding.

Gebruik deze grasmaaimachine bij temperaturen tussen 5°C en 40°C. Gebruikt u de machine bij een temperatuur die niet binnen dit bereik ligt, dan kan een storing, defect of zelfs een ongeval het gevolg zijn.

### ⚠ WAARSCHUWING

Zorg ervoor, voordat u aan het werk gaat, dat u de veiligheidsinstructies begrijpt, inclusief die van hoofdstuk 3.

⚠ LET OP Bedien de handels weloverwogen.

1. Voer voor gebruik een inspectie uit. (Zie paragraaf 5.1)

2. Zet de gashandel (E) op " " om met maaien te beginnen. (Zie afb. 4)



Afb. 4

3. Duw de meshandel (C) naar voren terwijl u de gele knop indrukt. (Zie afb. 5) Het mes gaat nu draaien.

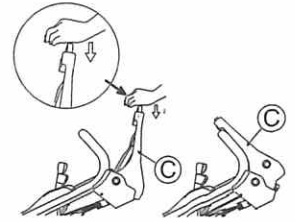

Afb. 5

4. Duw de koppelingshandel (B) naar voren om met maaien te beginnen. (Zie afb. 6)

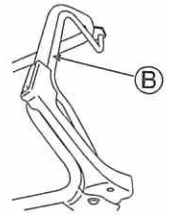

Afb. 6

5. Stel de maaisnelheid in met de versnellingshandel (D). (Zie afb. 7)

LANGZAAM ← → SNEL

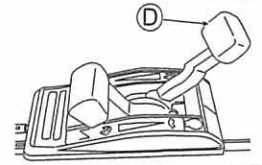

Afb. 7

### ⚠ LET OP

Duw iedere handel omlaag tot hij tegen het handvat komt. Werken terwijl een handel niet helemaal omlaag is geduwd, kan resulteren in een machinestoring.

### OPMERKING

Stel de maaisnelheid in volgens de conditie van het grasveld en van het gras. Om veiligheidsredenen draait het mes niet als de meshandel (C) naar voren wordt geduwd zonder op de knop te drukken.

6. Wilt u pauzeren of stoppen met maaien, zet dan de koppelingshandel (B) en de meshandel (C) weer terug, en vervolgens de Gashandel (E) op " " om de motor te stoppen. (Zie afb. 8)

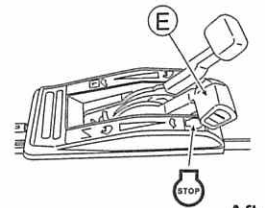

Afb. 8

## De maaihoogte instellen

Stel de maaihoogte in met de daarvoor bestemde handels op de wielen.

### ⚠ LET OP

Pas op dat u de knaldemper en de motor niet aanraakt terwijl u de maaihoogte op de voorwielen aanraakt.

1. Stop de motor.
2. Duw de handel voor de maaihoogte (H) in de richting van het wiel, zodat hij loskomt van de tanden (Z). (Zie afb. 9 en 10)

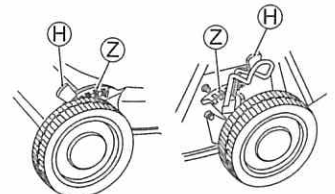

Afb. 9

3. Steek de handel (H) in de tand (Z) voor de gewenste hoogte.
4. Zet de maaihoogte (H) bij alle wielen in de tand (Z) voor dezelfde hoogte.

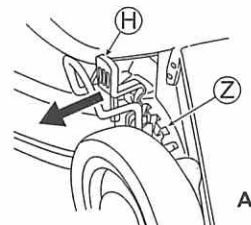

Afb. 10



## ONDERHOUD VAN DE GRASMAAIER

### Kabels instellen

#### OPMERKING

Door slecht afgestelde kabels zal de machine slecht presteren of defect raken.

#### Gashandel (Zie afb. 11 en 12)

Stel de gashandel (E) in zodat de choke werkt in de stand "↘".

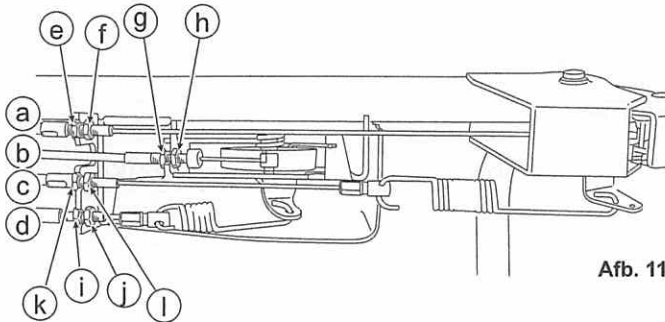

Afb. 11

1. Controleer dat het instelgat op het bedieningspaneel overeenkomt met de gashandel (E) als de handel in de positie voor hoge snelheid is "↘".
2. Is een instelling nodig, draai dan aan de Instelknop (g), nadat de borgmoer (h) van de gaskabel (b) is losgemaakt.
3. Zet de instelknop op de juiste positie en draai de borgmoer (h) vast.
4. Start de motor en controleer dat de motor volledig stopt als de gashandel (E) in de stand "STOP" wordt gezet.

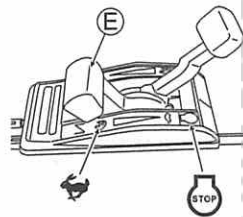

Afb. 12

#### Meshandel (Zie afb. 11 en 13)

Stel deze zo in dat het mes gaat draaien als de afstand tussen de meshandel (C) en het handvat 50 - 75 mm is, met de gele knop ingedrukt, zoals in afb. 13.

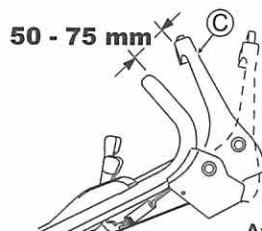

Afb. 13

1. Is een instelling nodig, draai dan aan de Instelknop (e), nadat de borgmoer (f) van de meskabel (a) is losgemaakt.
2. Zet de instelknop op de juiste positie en draai de borgmoer (f) vast.
3. Controleer dat het mes volledig stopt als de meshandel (C) wordt vrijgemaakt.

#### Koppelingshandel (Zie afb. 11 en 14)

Stel deze zo in dat de machine draait (de koppeling komt op) als de afstand tussen de koppelingshandel (B) en het handvat 75 - 100 mm is zoals in afb. 14.

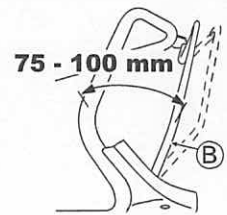

Afb. 14

1. Is een instelling nodig, draai dan aan de Instelknop (k), nadat de borgmoer (l) van de koppelingskabel (c) is losgemaakt.
2. Zet de instelknop op de juiste positie en draai de borgmoer (l) vast.
3. Controleer dat de machine achteruit kan worden getrokken als de koppelingshandel (B) wordt vrijgemaakt.

#### Versnellingshandel (Zie afb. 11 en 15)

Stel de versnellingshandel (D) in op 1 - 3 mm zoals in afb. 15.

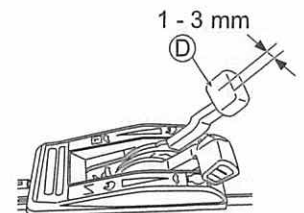

Afb. 15

1. Is een instelling nodig, draai dan aan de Instelknop (i), nadat de borgmoer (j) van de koppelingskabel (d) is losgemaakt.
2. Zet hem op de juiste positie en draai de borgmoer (j) vast.
3. Start de motor en controleer dat de snelheid verandert als de versnellingshandel (D) verzet wordt.

#### OPMERKING

Vraag uw leverancier om de instellingen te verzorgen als de machine niet goed functioneert, zelfs niet nadat u de kabels hebt ingesteld zoals hierboven is beschreven.